

eurolite®  
**LED KLS  
LASER BAR**  
FX AIR Light Set

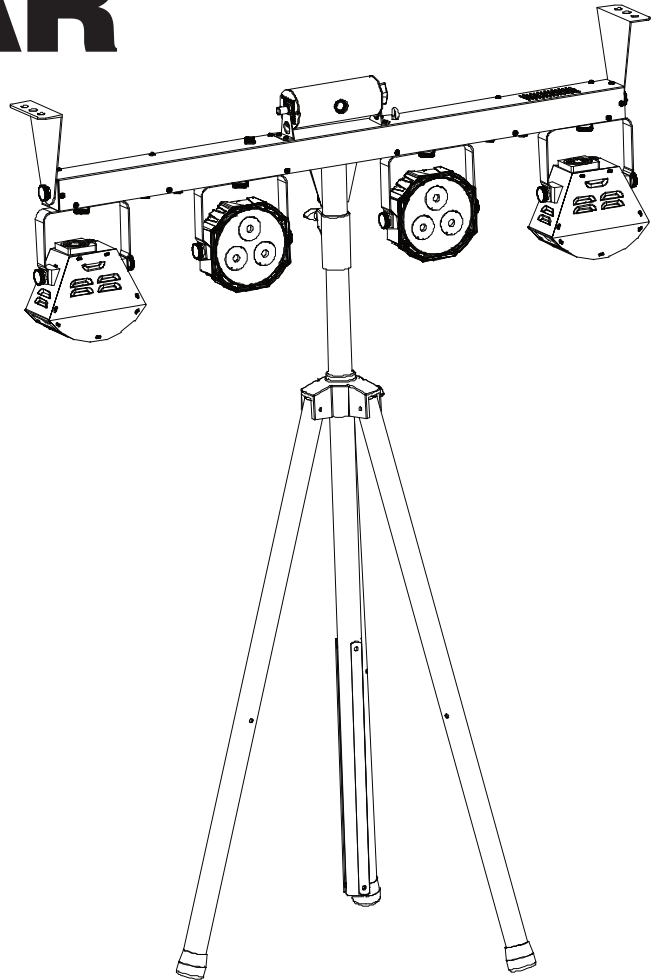

**Bedienungsanleitung  
User Manual**

eurolite®

**LED KLS Laser Bar FX AIR**

Bar mit 2 Spots, 2 Derbys, Show-Laser, Twinkle-Effekt, AirW-Funkeinheit (2,4 GHz) und Funkfernbedienung  
Bar with 2 spots, 2 derbies, show laser, twinkle effect, AirW wireless system (2.4 GHz) and RF remote control

**AirW 2.4G**

**RGBW**

**RGB**



**No. 51741099**

[www.eurolite.de](http://www.eurolite.de)

# Inhaltsverzeichnis / Table of contents

## Deutsch

EINFÜHRUNG .....	3
SICHERHEITSHINWEISE .....	5
UMWELTSCHUTZ .....	7
GERÄTEBESCHREIBUNG .....	8
INSTALLATION .....	9
STATIVMONTAGE .....	10
NETZANSCHLUSS .....	10
BEDIENUNG .....	11
<i>Bedientasten</i> .....	11
<i>Menüstruktur</i> .....	11
<i>Standalone-Betrieb</i> .....	13
<i>Kabelgebundener Master/Slave-Betrieb</i> .....	13
FUNK-FERNBEDIENUNG .....	14
FUßSCHALTER .....	16
AIRW-FUNKSTEUERUNG .....	17
AIRW-FUNKBETRIEB MIT DMX-CONTROLLER .....	18
DMX-BETRIEB .....	19
REINIGUNG UND WARTUNG .....	25
TECHNISCHE DATEN .....	26
<i>Zubehör</i> .....	27

## English

INTRODUCTION .....	28
SAFETY INSTRUCTIONS .....	30
PROTECTING THE ENVIRONMENT .....	32
DESCRIPTION OF THE DEVICE .....	33
INSTALLATION .....	34
MOUNTING ON A STAND .....	35
POWER SUPPLY .....	35
OPERATION .....	36
<i>Operating buttons</i> .....	36
<i>Menu structure</i> .....	36
<i>Stand-alone mode</i> .....	38
<i>Wired master/slave operation</i> .....	38
RF REMOTE CONTROL .....	39
FOOT SWITCH .....	41
AIRW WIRELESS CONTROL .....	42
AIRW WIRELESS CONTROL WITH DMX CONTROLLER .....	43
DMX OPERATION .....	44
CLEANING AND MAINTENANCE .....	50
TECHNICAL SPECIFICATIONS .....	51
<i>Accessories</i> .....	52

Diese Bedienungsanleitung gilt für die Artikelnummer / This user manual is valid for the article number:

51741099

Das neueste Update dieser Bedienungsanleitung finden Sie im Internet unter:

You can find the latest update of this user manual on the Internet under:

[www.eurolite.de](http://www.eurolite.de)

## BEDIENUNGSANLEITUNG

# eurolite®

## LED KLS Laser Bar FX AIR



### **GEFAHR! Elektrischer Schlag durch Kurzschluss**

Seien Sie besonders vorsichtig beim Umgang mit gefährlicher Netzspannung. Bei dieser Spannung können Sie einen lebensgefährlichen elektrischen Schlag erhalten. Öffnen Sie das Gerät niemals und schützen Sie es vor Feuchtigkeit und Nässe.



Lesen Sie vor der Verwendung des Geräts diese Bedienungsanleitung. Sie erhalten dadurch wichtige Hinweise für den korrekten Betrieb.

Alle Personen, die mit der Aufstellung, Inbetriebnahme, Bedienung, Wartung und Instandhaltung dieses Gerätes zu tun haben, müssen

- entsprechend qualifiziert sein
- diese Bedienungsanleitung genau beachten
- die Bedienungsanleitung als Teil des Produkts betrachten
- die Bedienungsanleitung während der Lebensdauer des Produkts behalten
- die Bedienungsanleitung an jeden nachfolgenden Besitzer oder Benutzer des Produkts weitergeben
- sich die letzte Version der Anleitung im Internet herunterladen

## EINFÜHRUNG

Wir freuen uns, dass Sie sich für eines unserer Produkte entschieden haben. Wenn Sie nachfolgende Hinweise beachten, sind wir sicher, dass Sie lange Zeit Freude an Ihrem Kauf haben werden.

## Produktmerkmale

### Bar mit 2 Spots, 2 Derbys, Show-Laser, Twinkle-Effekt, AirW-Funkeinheit (2,4 GHz) und Funkfernbedienung

- Querträger mit integrierter DMX-Steuereinheit und Stativhülse
- Integrierter AirW-Funktransceiver für drahtlose Steuerung mit und ohne DMX
- Adaptives Frequenzhopping für störungsfreie Signalübertragung im 2,4-GHz-Band
- 2 Laserdioden projizieren hunderte rote und grüne Laserstrahlen
- 2 rotierende Derbys für Spiegelkugelleffekte
- Beim Einsatz von Nebel kommt dieser Effekt besonders gut zur Geltung
- Dimmer elektronisch; Farbmischung stufenlos; Programmwahl; Farbwechsel Programme; Farbüberblendung Programme; Lauflicht Programme; Ablaufgeschwindigkeit einstellbar
- Spot-Effekt; Laser; Strahlen-Effekt; Stroboskop-Effekt
- 59 integrierte Showprogramme
- Flimmerfrei
- Ansteuerbar über Stand-alone; Musiksteuerung über Mikrofon; Master/Slave Funktion; Funkfernsteuerung; DMX; QuickDMX über USB (optional); W-DMX by Wireless Solution über USB (optional); CRMX by LumenRadio über USB (optional); Funkfußschalter (optional)
- DMX-Ausfallmodus (Blackout; Hold; Full on; Auto)
- Der Artikel wird mit praktischer Transporttasche ausgeliefert
- Mit Montagebügel
- Einfarbiges 4-stelliges 7-Segment-LED Display
- Die Gerätekühlung erfolgt über Lüfter
- Netzeingang und Netzausgang zum einfachen Zusammenschalten von bis zu 8 Geräten
- Für Anwendungsgebiete wie zum Beispiel: Hochzeit/Gala/Events; Partykeller; mobilen Einsatz; Mobile DJ's / Alleinunterhalter
- Einsatzmöglichkeit: Stehend; fliegend; auf Stativ
- **Laser**
- Laserklasse 2M
- Keine Abnahme oder Bestellung eines Laserschutzbeauftragten erforderlich
- **Scheinwerfer**
- 3 leistungsstarke LEDs 8 W high-power 4in1 QCL RGB/WW (homogene Farbmischung)
- 2 Spots einzeln ansteuerbar
- Mit einem Abstrahlwinkel von 12°
- **Lichteffekt**
- 4 leistungsstarke LEDs 3 W high-power R/G/B/W
- 14 leistungsstarke LEDs 0,2 W SMD 3535 3in1 TCL RGB (homogene Farbmischung)
- 2 Spots einzeln ansteuerbar
- **Fernbedienung**
- Reichweite von bis zu 30m

### Lieferumfang

- 1 x Gerät, 1 x Netzkabel/Stromkabel, 1 x Bedienungsanleitung, 1 x Konformitätserklärung, 1 x Fernbedienung, 2 x Rändelschraube, 2 x Montagebügel, 2 x Unterlegscheibe, 1 x Tasche

## SICHERHEITSHINWEISE

**WARNUNG!**

Lesen Sie aufmerksam die Sicherheitshinweise und benutzen Sie das Produkt nur wie in dieser Anleitung beschrieben, damit es nicht versehentlich zu Verletzungen oder Schäden kommt.

### Verwendungszweck

- Bei diesem Gerät handelt es sich um einen Showlaser, mit dem sich dekorative Lichteffekte erzeugen lassen. Das Gerät ist für professionelle Anwendungen im Bereich der Veranstaltungstechnik vorgesehen (z. B. auf Bühnen). Es ist nicht für die Raumbelichtung in Haushalten geeignet.
- Der integrierte Funktransceiver arbeitet im ISM-Band im Bereich 2,4 GHz und ist für den Betrieb in den EU- und EFTA-Staaten allgemein zugelassen und anmelde- und gebührenfrei.
- Verwenden Sie das Produkt ausschließlich gemäß den hier gegebenen Vorgaben. Bei Schäden, die durch Nichtbeachten dieser Anleitung verursacht werden, erlischt der Gewährleistungsanspruch. Für Folgeschäden wird keine Haftung übernommen.
- Bei Sach- oder Personenschäden, die durch unsachgemäße Handhabung oder Nichtbeachten der Sicherheitshinweise verursacht werden, übernehmen wir keine Haftung und es erlischt jeder Gewährleistungsanspruch.
- Aus Sicherheitsgründen ist das eigenmächtige Umbauen oder Verändern des Geräts nicht gestattet und hat den Verfall des Gewährleistungsanspruchs zur Folge.

### Gefahr durch Elektrizität

- Das Gerät ist nur zur Verwendung im Innenbereich geeignet. Benutzen Sie es nicht im Freien. Setzen Sie es niemals Regen oder Feuchtigkeit aus. Bewahren Sie es nicht in feuchten Räumen auf.
- Um Stromschläge zu vermeiden, niemals irgendeinen Teil des Produkts öffnen. Im Geräteinneren befinden sich keine vom Benutzer zu wartende Teile.
- Schließen Sie das Gerät nur an eine vorschriftsmäßig installierte Steckdose an, deren Spannung und Frequenz mit dem Typenschild des Geräts genau übereinstimmt und die über einen Fehlerstromschutzschalter (FI) abgesichert ist. Wenn der Netzstecker mit einem Schutzkontakt ausgestattet ist, muss er an eine Steckdose mit Schutzleiter angeschlossen werden. Deaktivieren Sie niemals den Schutzleiter eines Netzkabels. Nichtbeachtung kann zu Schäden am Gerät und zu Verletzungen des Benutzers führen.
- Die Steckdose muss gut zugänglich sein, damit Sie im Bedarfsfall den Netzstecker schnell ziehen können.
- Fassen Sie den Netzstecker niemals mit nassen Händen an, da die Gefahr eines Stromschlags besteht.
- Das Netzkabel darf nicht geknickt oder gequetscht werden. Halten Sie es von heißen Oberflächen und scharfen Kanten fern.
- Ziehen Sie den Netzstecker nie am Kabel aus der Steckdose, fassen Sie immer am Stecker an.
- Trennen Sie das Gerät vom Stromnetz bei längerem Nichtgebrauch, bevor Sie es reinigen und wenn Gewitter auftreten.
- Setzen Sie das Gerät keinen hohen Temperaturen, direktem Sonnenlicht, Tropf- oder Spritzwasser, starken Vibrationen sowie hohen mechanischen Beanspruchungen aus.
- Stellen Sie keine mit Flüssigkeit gefüllten Gegenstände sowie offene Brandquellen wie brennende Kerzen auf oder direkt neben dem Gerät ab.
- Sorgen Sie dafür, dass keine Gegenstände in das Gerät fallen können, insbesondere Metallteile.
- Lassen Sie Reparaturen am Gerät oder am Netzkabel nur von qualifiziertem Fachpersonal durchführen. Reparaturen müssen durchgeführt werden, wenn sichtbare Schäden am Gerät oder am Netzkabel vorhanden sind, Flüssigkeiten oder Objekte in das Gerät gelangt sind, das Gerät Regen ausgesetzt war, das Gerät heruntergefallen ist oder wenn Funktionsstörungen auftreten.
- Die Reinigung beschränkt sich auf die Oberfläche. Dabei darf keine Feuchtigkeit in Anschlussräume oder an Netzspannung führende Teile gelangen. Wischen Sie das Produkt nur mit einem fusselfreien, angefeuchteten Tuch ab. Niemals Lösungsmittel oder scharfe Reinigungsmittel verwenden.

### **Gefahr für Kinder und Personen mit eingeschränkter Fähigkeit**

- Das Gerät ist kein Spielzeug. Halten Sie es vor Kindern und Haustieren fern. Lassen Sie Verpackungsmaterial nicht achtlos liegen. Betreiben Sie das Gerät nicht unbeaufsichtigt.
- Das Gerät darf nur von Personen benutzt werden, die über ausreichende physische, sensorische und geistige Fähigkeiten sowie über entsprechendes Wissen und Erfahrung verfügen. Andere Personen dürfen das Gerät nur benutzen, wenn sie von einer für ihre Sicherheit zuständigen Person beaufsichtigt oder angeleitet werden.

### **Warnung vor Verbrennung und Brand**

- Der zulässige Umgebungstemperaturbereich (Ta) beträgt -5 bis +45 °C. Verwenden Sie das Gerät niemals außerhalb dieses Temperaturbereichs.
- Die Gehäusetemperatur (Tc) kann im Betrieb bis zu 70 °C betragen. Vermeiden Sie den Kontakt mit Personen oder Gegenständen.
- Der Mindestabstand zur beleuchteten Fläche beträgt 1 m. Der Wert ist am Gerät über das Bildzeichen angegeben: .
- Halten Sie das Gerät vor leicht entflammaren Materialien fern. Platzieren Sie es so, dass im Betrieb eine ausreichende Luftzirkulation gewährleistet ist. Das Gerät muss einen Mindestabstand von 50 cm zu angrenzenden Flächen haben und die Lüftungsöffnungen am Gehäuse dürfen auf keinen Fall abgedeckt werden.

### **Warnung vor Verletzungen**

- Nicht direkt in die Lichtquelle blicken. Personen mit lichtempfindlicher Epilepsie könnten epileptische Anfälle erleiden oder bewusstlos werden.
- Stellen Sie sicher, dass das Gerät fachgerecht und sicher aufgestellt oder befestigt ist und nicht herunterfallen kann. Beachten Sie bei der Installation die gesetzlichen, nationalen Sicherheitsvorschriften insbesondere die Bestimmungen der EN 60598-2-17.
- Versuchen Sie niemals, die Installation selbst vorzunehmen, wenn Sie nicht über eine ausreichende Qualifikation verfügen, sondern beauftragen Sie einen professionellen Installateur. Unsachgemäße Installationen können zu Verletzungen und/oder zur Beschädigung von Eigentum führen.
- Der Hersteller haftet nicht für Schäden, die durch unsachgemäße Installation und unzureichende Sicherheitsvorkehrungen verursacht werden.
- Bei einer Montage über Kopf ist das Gerät immer durch eine zweite Befestigung (z. B. Fangseil oder Fangnetz) zu sichern.
- Während Montage- und Wartungsarbeiten muss der Bereich unterhalb des Geräts abgesperrt sein.
- Bei gewerblicher Nutzung sind die landesspezifischen Unfallverhütungsvorschriften des Verbandes der gewerblichen Berufsgenossenschaften für elektrische Anlagen und Betriebsmittel unbedingt zu beachten.

### **Vorsicht - Sachschäden**

- Schließen Sie das Gerät niemals über einen Dimmer an die Netzspannung an.
- Lichteffekte sind generell nicht für den Dauerbetrieb konzipiert. Längere Betriebszeiten sollten immer durch Pausen unterbrochen werden, um die Lebensdauer des Geräts erhöhen.
- Vermeiden Sie es das Gerät in kurzen Intervallen ein- und auszuschalten. Dadurch reduziert sich die Lebensdauer des Geräts erheblich.
- Nehmen Sie das Gerät niemals gleich in Betrieb, nachdem es starken Temperaturschwankungen ausgesetzt wurde. Das dabei entstehende Kondenswasser kann unter Umständen das Gerät zerstören. Lassen Sie das Gerät ausgeschaltet auf Zimmertemperatur kommen. Warten Sie bis das Kondenswasser verdunstet ist.
- Benutzen Sie die Originalverpackung, um das Gerät bei Transport und Lagerung optimal vor Erschütterungen, Staub und Feuchtigkeit zu schützen.
- Wenn am Gerät ein Etikett mit Seriennummer angebracht ist, darf dieses nicht entfernt werden, da ansonsten der Gewährleistungsanspruch erlischt.

### **Batteriehinweise**

- Schließen Sie die Batterien nie kurz, werfen Sie sie nie ins Feuer und versuchen Sie auch nicht, sie wieder aufzuladen (Explosionsgefahr!).
- Entfernen Sie die Batterien bei längerem Nichtgebrauch.
- Ausgelaufene Batterien können bei Berührung Hautverätzungen verursachen. Benutzen Sie in solchen Fällen geeignete Schutzhandschuhe.

## Wichtige Hinweise für Lasergeräte



### GEFAHR!

Nicht in den Laserstrahl blicken. Den Laserstrahl nicht mit optischen Instrumenten wie Lupen oder Ferngläsern betrachten. Laserstrahlung kann zu Augen- und/oder Hautverletzungen führen. Alle Schutzmaßnahmen für den sicheren Betrieb dieses Lasers müssen unbedingt eingehalten werden.



### Unbedingt einzuhaltende Schutzmaßnahmen

- Dieses Gerät beinhaltet einen Laser der Klasse 2M entsprechend der Klassifizierung nach DIN EN 60825-1. Am Gehäuse ist ein entsprechender Warnhinweis angebracht. Die zugängliche Laserstrahlung liegt nur im sichtbaren Spektralbereich (400 nm bis 700 nm). Bei kurzzeitiger Bestrahlungsdauer (max. 0,25 Sekunden) ist die Laserstrahlung jedoch ungefährlich auch für das Auge. Eine längere Bestrahlung wird durch den natürlichen Lidschlussreflex verhindert. Schließen Sie dennoch bewusst die Augen oder wenden Sie sich sofort ab, sollte die Laserstrahlung ins Auge treffen. Der entsprechende Warnhinweis ist am Gehäuse angebracht.
- Der Betreiber muss die landesspezifischen Unfallverhütungsvorschriften des Verbandes der gewerblichen Berufsgenossenschaften für elektrische Anlagen und Betriebsmittel beachten. Die entsprechende Unfallverhütungsvorschrift der Berufsgenossenschaft in Deutschland ist die BGV-B2.
- Die Montage, Inbetriebnahme und Bedienung dieses Produkts darf nur durch entsprechend qualifiziertes Fachpersonal und nur unter Berücksichtigung der in der Bedienungsanleitung genannten Anforderungen erfolgen.
- Wenn andere als die hier angegebenen Bedienungs- und Justiereinrichtungen benutzt oder Verfahrensweisen ausgeführt werden, kann dies zu gefährlicher Strahlungsexposition führen!
- Blicken Sie nie in den Laserstrahl und richten Sie ihn niemals auf Personen oder Tiere. Laserstrahlung kann zu Augen- oder Hautverletzungen führen.
- Blicken Sie auf keinen Fall mit optischen Instrumenten (wie z. B. Lupen oder Ferngläsern) in den Laserstrahl. Es besteht Gefahr von Augen- und/oder Hautverletzungen.
- Richten Sie den Laserstrahl niemals auf Spiegel oder andere reflektierende Flächen. Der unkontrolliert abgelenkte Strahl könnte Personen oder Tiere treffen.
- Installieren Sie das Produkt so, dass die Projektionen mit einem Abstand von mindestens 1 Meter zum Publikum stattfinden.
- Kennzeichnen Sie den Anwendungsbereich des Geräts durch Absperrungen oder Warnschilder.
- Achtung Laserdiode! Öffnen oder verändern Sie niemals das Gerät. Eine Veränderung kann zum Austritt gefährlicher Laserstrahlung führen, die die angegebene Leistung um ein vielfaches überschreitet.

## UMWELTSCHUTZ



### Informationen zur Entsorgung

Bitte übergeben Sie das Gerät bzw. die Geräte am Ende der Nutzungsdauer zur umweltgerechten Entsorgung kostenfrei Ihrem Händler oder dem örtlichen Recyclingbetrieb. Geräte, die mit diesem Symbol gekennzeichnet sind, dürfen nicht im Hausmüll entsorgt werden. Für weitere Informationen wenden Sie sich bitte an Ihren Händler oder die zuständige örtliche Behörde. Entnehmen Sie evtl. eingelegte Batterien und entsorgen Sie diese getrennt vom Produkt.



Als Endverbraucher sind Sie durch die Batterieverordnung gesetzlich zur Rückgabe aller gebrauchten Batterien und Akkus verpflichtet. Die Entsorgung über den Hausmüll ist verboten. Verbrauchte Batterien können Sie unentgeltlich bei den Sammelstellen Ihrer Gemeinde und überall, wo Batterien verkauft werden, abgeben. Mit der Verwertung von Altgeräten und der ordnungsgemäßen Entsorgung von Batterien und Akkus leisten Sie einen wichtigen Beitrag zum Schutz unserer Umwelt.

## GERÄTEBESCHREIBUNG

### Vorne

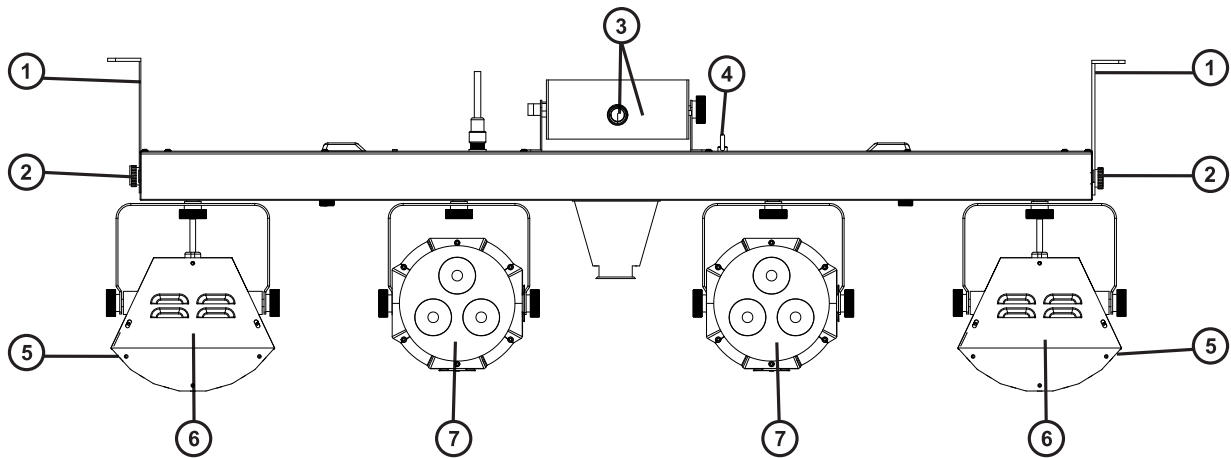

- (1) Montagebügel
- (2) Feststellschrauben
- (3) Laser und Laseraustrittsöffnung
- (4) Fangseilöse
- (5) RGB-LEDs
- (6) Derby mit 3-W-LEDs in R, G, B, W
- (7) Spot mit 8-W-RGB/WW-LEDs

### Hinten

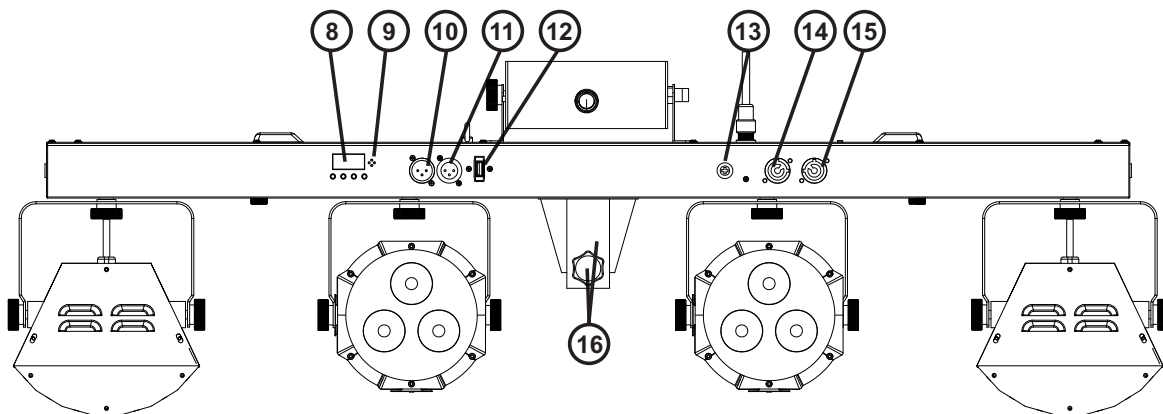

- (8) Display mit Bedientasten
- (9) Mikrophon
- (10) DMX-Eingang
- (11) DMX-Ausgang
- (12) WirelessDMX-Buchse
- (13) Sicherungshalter
- (14) Netzeingang
- (15) Netzausgang
- (16) Stativhülse mit Feststellschraube



## INSTALLATION



### WARNUNG! Verletzungsgefahr durch Herabfallen

Über Kopf installierte Geräte können beim Herabstürzen erhebliche Verletzungen verursachen! Stellen Sie sicher, dass das Gerät sicher installiert ist und nicht herunterfallen kann. Die Montage darf nur durch eine Fachkraft erfolgen, die mit den Gefahren und den einschlägigen Vorschriften hierfür vertraut ist.



### GEFAHR! Verletzung durch Laserstrahlung.

Beachten Sie bei der Montage unbedingt das Kapitel Sicherheitshinweise.

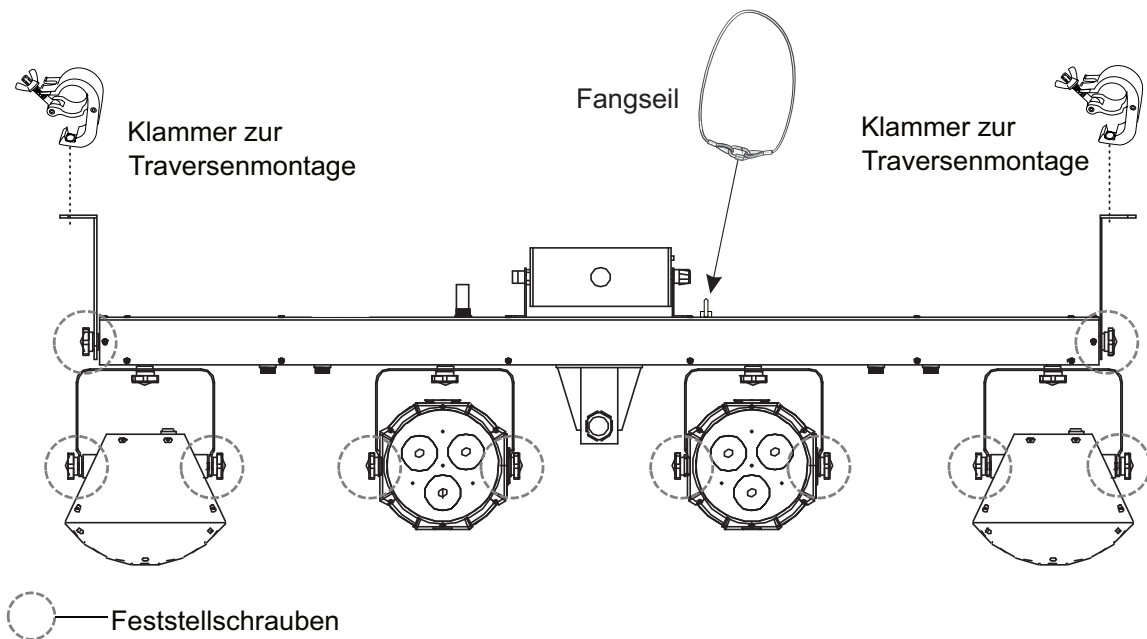

Das Gerät ist zur Überkopfmontage über die Montagebügel vorgesehen. Montieren Sie es an einer Wand oder einer Decke oder alternativ kann es auch mit geeigneten Klammern an einer Traverse befestigt werden.

- 1 Die tragende Struktur muss mindestens für das Zehnfache aller montierten Geräte ausgelegt sein.
- 2 Sperren Sie den Arbeitsbereich während der Montage und arbeiten Sie von einer stabilen Plattform aus.
- 3 Verwenden Sie Montagematerial, das für die Struktur geeignet ist und die Last des Geräts tragen kann. Geeignetes Montagematerial finden Sie im Abschnitt *Zubehör*.
- 4 Sichern Sie das Gerät mit einem Fangseil oder einer anderen geeigneten Einrichtung zusätzlich ab. Diese zweite Aufhängung muss auf Grundlage der aktuellsten Arbeitsschutzbestimmungen ausreichend dimensioniert und so angebracht sein, dass im Fehlerfall der Hauptaufhängung kein Teil der Installation herabfallen kann. Für die Befestigung eines Fangseils ist eine entsprechende Öse am Gerät montiert. Befestigen Sie das Sicherungsseil so, dass der Fallweg des Geräts nicht mehr als 20 cm betragen kann.
- 5 Zum Ausrichten des Geräts lösen Sie die Feststellschrauben an den Montagebügeln, stellen die gewünschte Neigung ein und ziehen die Schrauben wieder fest an.
- 6 Überprüfen Sie, ob sich Spiegelkugeln, glänzende Oberflächen etc. im Strahlungsbereich des Lasers befinden. Entfernen Sie vorsichtshalber spiegelnde Gegenstände aus dem Strahlungsbereich bzw. decken Sie sie ab.
- 7 Nach der Montage muss das Gerät regelmäßig gewartet und überprüft werden, um mögliche Korrosion, Verformung und Lockerung zu vermeiden.

## STATIVMONTAGE

Für den mobilen Einsatz setzen Sie das Lichtset über die Stativhülse auf ein Stativ auf und fixieren es mit der Feststellschraube. Passende Stative finden Sie im Abschnitt *Zubehör*.

Hinweise:

- Bitte achten Sie beim Aufbringen der Last auf eine gleichmäßige Lastverteilung und überschreiten Sie nicht die Traglast des Stativs.
- Stellen Sie das Stativ auf einer ebenen Fläche (max. 5° Neigung) auf und außerhalb des Handbereichs von Personen.
- Bezogen auf den jeweiligen Standort sind alle notwendigen Maßnahmen gegen Verschieben und zur Sicherstellung der Standsicherheit zu schaffen (auch unter Brandbedingungen).

## NETZANSCHLUSS

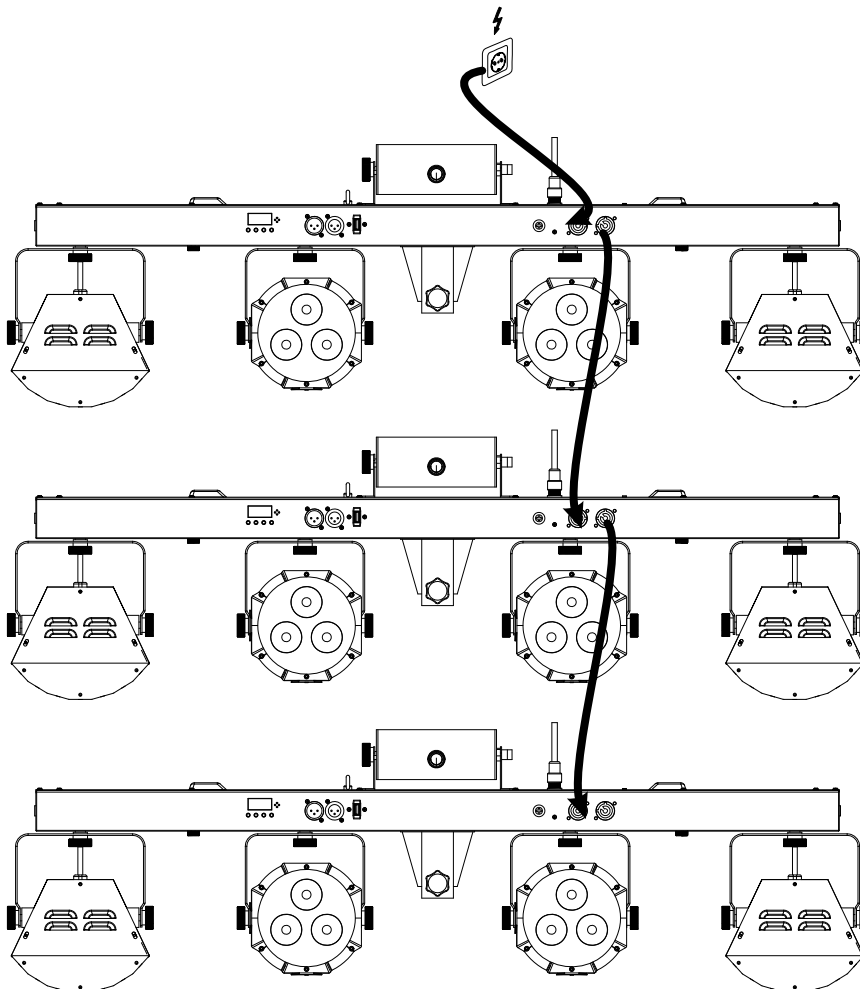

Das Gerät verfügt über ein Schaltnetzteil, das eine Netzspannung zwischen 100 und 240 Volt erlaubt.

- 1 Schließen Sie das beiliegende Netzkabel an und stecken Sie den Netzstecker in eine geerdete Schutzkontaktsteckdose ein.
- 2 Schließen Sie das Gerät nicht über einen Dimmer an die Netzspannung an. Für besseren Bedienkomfort verwenden Sie eine schaltbare Steckdose.
- 3 Über den Netzausgang POWER OUT können weitere Geräte mit Strom versorgt werden. Zum Zusammenschalten der Geräte, verbinden Sie immer den Ausgang POWER OUT mit dem Eingang POWER IN des nächsten Geräts bis alle Geräte angeschlossen sind. Passende Netzkabel sind optional erhältlich. Auf diese Weise lassen sich bis zu 8 Geräte bei 230/240 Volt Netzspannung und bis zu 4 Geräte bei 110/115 Volt Netzspannung zusammenschalten.

## BEDIENUNG

Das Gerät verfügt über ein Bedienfeld mit Display, auf dem alle Betriebszustände abgelesen werden können. Auch wenn Sie das Gerät vom Stromnetz trennen, bleiben alle Einstellungen gespeichert. Nach dem Anschluss ans Netz benötigt das Gerät eine kurze Einstellphase und ist danach betriebsbereit. Das Display zeigt kurz die letzte Betriebsart. Mithilfe des Displays und der Bedientasten lassen sich die Betriebsarten manuell einstellen.

### Bedientasten

Taste	Funktion
<b>MENU</b>	Zur Wahl der Betriebsart oder zum Zurückspringen zur Startanzeige.
<b>ENTER</b>	Aktiviert den Einstellvorgang eines Menüpunkts, ruft ein Untermenü auf oder speichert eine Einstellung.
<b>UP</b>	Ruft den nächsten Menüpunkt auf oder erhöht Werte beim Einstellvorgang.
<b>DOWN</b>	Ruft den vorhergehenden Menüpunkt auf oder verringert Werte beim Einstellvorgang.

### Menüstruktur

Vorgabewerte grau unterlegt

Modus	Display		Funktion		
Automatikbetrieb	AUT	<u>AP01-AP15</u>	Showprogramm 1-15		
		<u>Fade</u> <u>Snap</u>	Fade: Farbüberblendung Snap: Farbwechsel		
		<u>S01-S80-S100</u>	Ablaufgeschwindigkeit langsam > schnell		
Musiksteuerung	SND	<u>SP01-SP15</u>	Showprogramm 1-15		
		<u>U01-U50-U100</u>	Mikrofon-Empfindlichkeit niedrig > hoch		
Manueller Modus	MANU	COLO	<u>R000-255</u>	Rote LEDs 0-100%	
			<u>G000-255</u>	Grüne LEDs 0-100%	
			<u>B000-255</u>	Blaue LEDs 0-100%	
			<u>W000-255</u>	Weißer LEDs 0-100%	
			<u>M000-100</u>	Rotationsgeschwindigkeit der Derbys langsam > schnell	
			<u>Off</u>	Kein Lasereffekt	
			<u>L r</u>	Lasereffekt Rot	
			<u>L G</u>	Lasereffekt Grün	
			<u>L rG</u>	Lasereffekt Rot und Grün	
			<u>M000-100</u>	Rotationsgeschwindigkeit des Lasers langsam > schnell	
			<u>FOFF - F1-F11</u>	Twinkle-Programme 1-11	
			<u>FC1-FC9</u>	Voreingestellte Twinkle-Farben	
<u>S000-S90-S100</u>	Ablaufgeschwindigkeit langsam > schnell				
Funkmodus	RF	P-D (Spots und Derbys)	<u>OFF</u>	Keine Funktion	
			AUTO	<u>AP01-AP17</u>	Showprogramm 1-17
				<u>Fade</u> <u>Snap</u>	Fade: Farbüberblendung Snap: Farbwechsel
				<u>S01-S80-S100</u>	Ablaufgeschwindigkeit langsam > schnell
			SOUND	<u>SP01-SP17</u>	Showprogramm 1-17
			COLO	<u>C1-C20</u>	Voreingestellte Farben* (→Tabelle Seite 13)
			MANU	<u>R000-255</u>	Rote LEDs 0-100%
				<u>G000-255</u>	Grüne LEDs 0-100%
				<u>B000-255</u>	Blaue LEDs 0-100%
				<u>W000-255</u>	Weißer LEDs 0-100%

**Deutsch**

<b>Funkmodus</b>	<b>RF</b>	<b>MOTO</b>	<b>M - 0 - 3</b>	Rotationsrichtung der Derbys			
			<b>M000-120-127</b>	Rotationsgeschwindigkeit langsam > schnell			
			<b>DIMM</b>	<b>000-255</b>	0 – 100% Zunehmende Helligkeit		
		<b>LASE (Laser)</b>	<b>RF</b>	<b>LASE (Laser)</b>	<b>OFF</b>	Keine Funktion	
					<b>AUTO</b>	<b>AP01-AP6</b>	Showprogramm 1-6
						<b>S01-S80-S100</b>	Ablaufgeschwindigkeit langsam > schnell
					<b>SOUND</b>	<b>SP01-SP6</b>	Showprogramm 1-6
						<b>U01-U50-U100</b>	Mikrofon-Empfindlichkeit, zunehmend
					<b>COLO</b>	<b>C1-C3</b>	Farbauswahl: C1=Rot, C2=Grün, C3=Rot+Grün
					<b>MOTO</b>	<b>M-C</b>	Rotation vorwärts
		<b>M-CC</b>	Rotation rückwärts				
		<b>M000-120-127</b>	Rotationsgeschwindigkeit langsam > schnell				
		<b>FLAS (Twinkle -Effekt)</b>	<b>RF</b>	<b>FLAS (Twinkle -Effekt)</b>	<b>OFF</b>	Keine Funktion	
					<b>AUTO</b>	<b>AP01-AP10</b>	Showprogramm 1-10
						<b>S01-S80-S100</b>	Ablaufgeschwindigkeit langsam > schnell
<b>SOUND</b>	<b>SP01-SP10</b>				Showprogramm 1-10		
	<b>U01-U50-U100</b>				Mikrofon-Empfindlichkeit niedrig > hoch		
<b>COLO</b>	<b>C1-C9</b>				Voreingestellte Farben		
<b>DIMM</b>	<b>000-255</b>	0 – 100% zunehmende Helligkeit					
<b>DMX-Betrieb</b>	<b>DMX</b>	<b>dxxx</b>		DMX-Signal wird empfangen			
		<b>3CH</b>	<b>d001-510</b>	3-Kanal-Modus und Startadresse			
		<b>8CH</b>	<b>d001-505</b>	8-Kanal-Modus und Startadresse			
		<b>11CH</b>	<b>d001-502</b>	11-Kanal-Modus und Startadresse			
		<b>24CH</b>	<b>d001-489</b>	24-Kanal-Modus und Startadresse			
<b>27CH</b>	<b>d001-486</b>	27-Kanal-Modus und Startadresse					
<b>Slave-Modus</b>	<b>SLA</b>	<b>Slav</b>		Einstellung für das Slave-Gerät			
<b>Master-Dimmer</b>	<b>DIM</b>	<b>000-255</b>		0 – 100%			
<b>AirW (2.4 GHz)</b>	<b>AirW</b>	<b>OFF</b>		Funkmodul aus			
		<b>RX</b>		Empfängerbetrieb			
		<b>TX</b>		Sendebetrieb			
		<b>CH1-16</b>		Übertragungskanal			
<b>Fernbedienung (433 MHz)</b>	<b>SYS</b>	<b>RF</b>	<b>PUBL</b>	Ansteuerung mit mehreren Fernbedienungen möglich			
<b>Fußschalter (433 MHz)</b>			<b>FOOT</b>	<b>BIND</b>	Ansteuerung mit einer Fernbedienung möglich		
				<b>OFF</b>	Ansteuerung per Fernbedienung deaktiviert		
		<b>F-BL</b>		<b>PUBL</b>	Ansteuerung mit mehreren Fußschaltern möglich		
			<b>BIND</b>	Ansteuerung mit einem Fußschalter möglich			
			<b>OFF</b>	Ansteuerung per Fußschalter deaktiviert			
		<b>Musik-Fail-Modus</b>	<b>SOUN</b>	<b>BLCK</b>	Dunkelschaltung		
<b>FREE</b>				Programme anhalten			
<b>DMX-Fail-Modus</b>		<b>DMX</b>	<b>BLAC</b>	Dunkelschaltung bei fehlendem Musik-Signal			
			<b>HOLD</b>	Letztes Showprogramm wird beibehalten bei fehlendem Musik-Signal			
			<b>BLIN</b>	Dunkelschaltung bei fehlendem DMX-Signal			
			<b>ALLES AN</b>	Alles an			
<b>Werkseinstellungen</b>		<b>REST</b>	<b>HOLD</b>	Letzter DMX-Wert wird beibehalten bei fehlendem DMX-Signal			
			<b>AUTO</b>	Letztes Showprogramm wird beibehalten bei fehlendem DMX-Signal			
			<b>YES</b>	Gerät auf Vorgabewerte zurücksetzen			
		<b>NO</b>	Gerät nicht zurücksetzen				

Hinweise:

- (1) Wenn es innerhalb von 30 Sekunden keine Aktivität gibt, zeigt das Display einen Punkt an.
- (2) Das Display blinkt, wenn keine Steuersignale unter SLAV, D001 empfangen werden.

\*Voreingestellte Farben für den Farbmodus im Menü RF > P-D > COLO

1	Rot	6	Lime	11	Cyan	16	Magenta
2	Dunkles Bernstein	7	Hellgrün	12	Mondblau	17	Pink
3	Bernstein	8	Grün	13	Blau	18	Warmweiß
4	Dunkelgelb	9	Minze	14	Lavendel	19	Neutralweiß
5	Gelb	10	Mystisches Grün	15	Lila	20	Kaltweiß

## Standalone-Betrieb

Wählen Sie eine der Standalone-Betriebsarten, wenn Sie das Gerät nicht mit einem DMX-Controller ansteuern.

### Automatikbetrieb

Im Automatikbetrieb stehen 15 verschiedene Showprogramme zur Verfügung, die mit einer einstellbaren Geschwindigkeit ablaufen. Aktivieren Sie im Menü die Betriebsart **AUT** und wählen Sie eines der Programme **AP01 – AP15**. Wählen Sie **Fade** für Farbüberblendung oder **Snap** für Farbwechsel. Stellen Sie zuletzt die Ablaufgeschwindigkeit ein: **S01** = langsam, **S100** = schnell.

### Musiksteuerung

Die Musiksteuerung nutzt das integrierte Mikrofon, um die 15 Showprogramme im Rhythmus der Musik (bei deutlichem Bassschlag) optimal mit dem Gerät wiederzugeben. Aktivieren Sie im Menü die Betriebsart **SND** und wählen Sie eines der Programme **SP01 – SP15**. Danach lässt sich die Mikrofonempfindlichkeit an die Lautstärke der Musik anpassen: **U01** = niedrig, **U100** = hoch. Wenn Sie in den Systemeinstellungen **SYS > SOUN** die Einstellung **BLAC** wählen, werden die Effekte bei zu geringer Lautstärke oder fehlendem Bassschlag dunkelgeschaltet. In der Einstellung **HOLD** spielt das letzte Showprogramm auch in Musikpausen weiter.

### Manueller Modus

Um die vier Effektgeräte manuell zu programmieren, rufen Sie den Menüpunkt **SYS > MANU > COLO** auf. Mischen Sie unter **R / G / B / W** eine statische Farbe für die Spots und Derbys. Stellen Sie unter **MXXX** die Rotationsgeschwindigkeit der Derbys ein. Wählen Sie die Farbe des Lasers unter **LXX** und danach seine Rotationsgeschwindigkeit (**MXXX**). Wählen Sie unter **FXXX** die Farbe des Twinkle-Effekts und stellen Sie unter **SXXX** die Ablaufgeschwindigkeit ein.

### Funkmodus

Im **RF**-Modus können Sie die Funktionen der Funk-Fernbedienung direkt am Gerät abrufen.

- **P-D**: Einstellungen für Spot- und Derby-Geräte
- **LASE**: Laser-Einstellungen
- **FLAS**: Twinkle-Einstellungen

## Kabelgebundener Master/Slave-Betrieb

Es lassen sich mehrere Geräte zusammenschalten (max. 32). Das Hauptgerät (Master) kann dann alle Nebengeräte (Slave) synchron steuern ohne die Notwendigkeit eines DMX-Controllers. Die Geräte müssen auf die jeweilige Betriebsart eingestellt werden.

- 1 Konfigurieren Sie zuerst alle Slave-Geräte vor dem Anschluss an das Master-Gerät. Aktivieren Sie dazu den Slave-Betrieb im Menü **SLA > Slav**.
- 2 Verbinden Sie den DMX-Ausgang des Master-Geräts mit dem DMX-Eingang des ersten Slave-Geräts. Verbinden Sie dann den DMX-Ausgang des ersten Slave-Geräts mit dem DMX-Eingang des zweiten Slave-Geräts usw., bis alle Geräte in einer Kette angeschlossen sind. Das Master-Gerät muss das erste Gerät in der Kette sein. Der DMX-Eingang darf nicht an einen DMX-Controller angeschlossen sein.
- 3 Wählen Sie am Master-Gerät eine der Standalone-Betriebsarten bzw. arbeiten Sie mit der Funk-Fernbedienung oder dem Fußschalter. Die zusammenschalteten Geräte arbeiten nun synchron.

## FUNK-FERNBEDIENUNG

Die Funk-Fernbedienung arbeitet mit 433 MHz über eine Distanz von bis zu 30 Metern (Sichtlinie). Sie muss in den Systemeinstellungen aktiviert sein (Grundeinstellung).

### Konfiguration

Rufen Sie den Menüpunkt **SYS > RF** auf. Wählen Sie hier eine der drei Einstellungen:

- **PUBL** = das Gerät lässt sich mit mehreren Funk-Fernbedienungen ansteuern
- **BIND** = das Gerät wird mit einer Funk-Fernbedienung gekoppelt, wodurch andere Fernbedienungen nicht funktionieren
- **OFF** = das Gerät lässt sich nicht per Funk-Fernbedienung ansteuern.

Wenn Sie die Option BIND wählen, muss die Fernbedienung im Anschluss gekoppelt werden. Das Display blinkt. Halten Sie nun zum Koppeln die „**Blackout**“-Taste an der Fernbedienung gedrückt, bis das Display „**succ**“ anzeigt.

### Bedienung

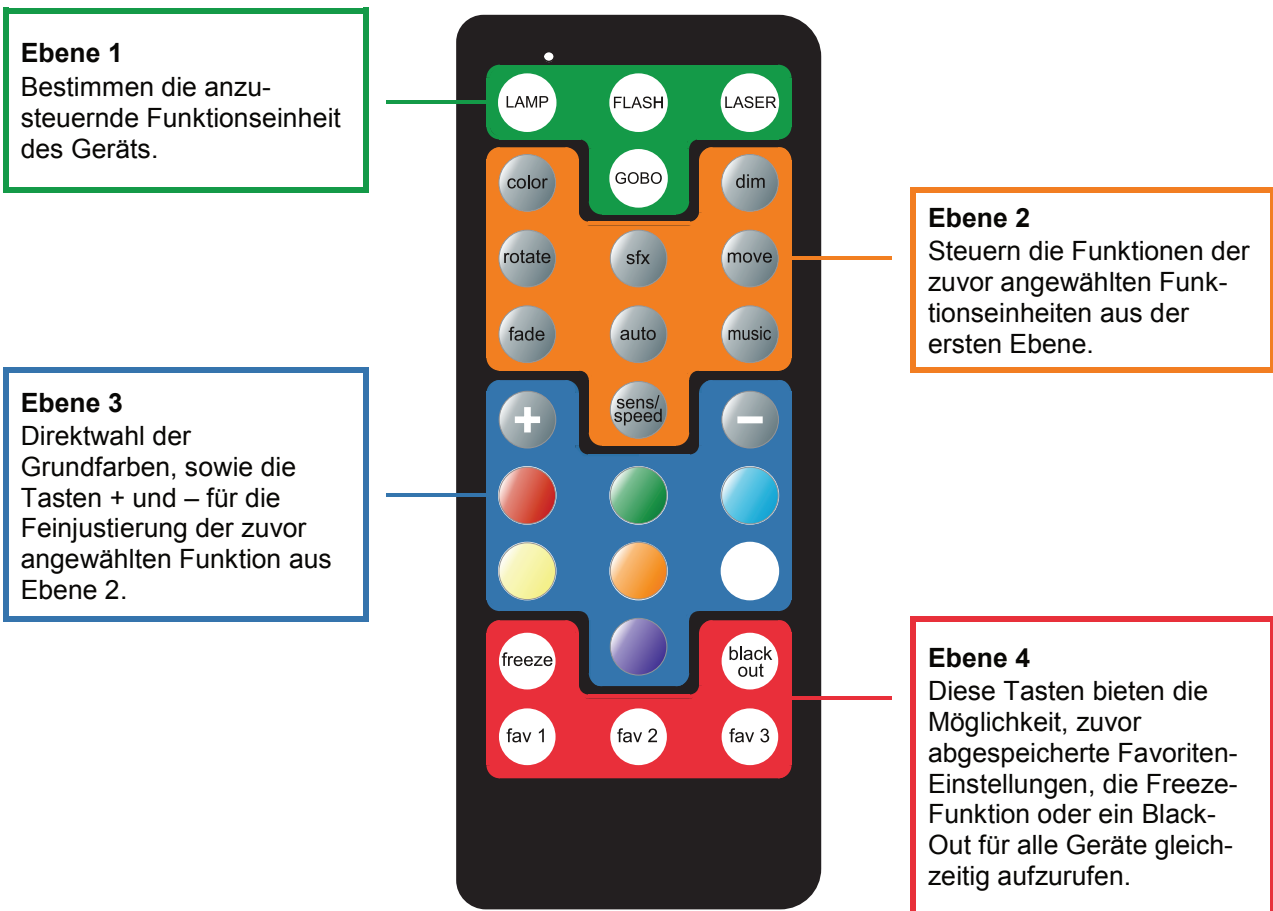

### LAMP

- Drücken Sie LAMP, um die Leuchten (Spots und Derbys) zu **aktivieren**.
- Drücken Sie LAMP zweimal innerhalb von 1 Sekunde, um Spots und Derbys **auszuschalten**.
- Drücken Sie LAMP, COLOR und dann +/-, um zwischen verschiedenen **statischen Farben** zu wechseln (alle Spots zusammen).
- Drücken Sie LAMP, COLOR, AUTO und dann +/- für verschiedene **Autoprogramme**. Um die **Geschwindigkeit** einzustellen, drücken Sie SENS/SPEED und +/-.
- Drücken Sie LAMP, MUSIC und dann +/- für verschiedene **Musikprogramme**. Zum Einstellen der **Empfindlichkeit** drücken Sie SENS/SPEED und dann +/-.
- Drücken Sie LAMP, ROTATE und dann +/- für verschiedene **Drehgeschwindigkeiten/Richtungen** von Derbys usw.
- Drücken Sie LAMP und dann FARBTASTEN, um **statische Farben** auszuwählen.
- Drücken Sie LAMP, DIM und +/-, um die **Helligkeit** aller Spot/Derby-Scheinwerfer einzustellen.

## FLASH

- Drücken Sie FLASH, um die Twinkle-LEDs zu **aktivieren**.
- Drücken Sie FLASH, DIM und +/-, um die **Helligkeit** der Twinkle-LEDs einzustellen
- Drücken Sie FLASH und FARBTASTEN, um die **Farben** zu aktivieren.
- Drücken Sie FLASH, COLOR und +/- für verschiedene **statische Farbmakros**.
- Drücken Sie FLASH, COLOR, AUTO und +/-, um verschiedene **Autoprogramme** zu aktivieren.
- Drücken Sie FLASH, COLOR, AUTO und SENS/SPEED, um die **Geschwindigkeit** des Automatikprogramms einzustellen.
- Drücken Sie FLASH, MUSIC und +/-, um verschiedene **musikgesteuerte Autoprogramme** einzustellen. Zum Einstellen der **Empfindlichkeit** drücken Sie SENS/SPEED und dann +/-.
- Drücken Sie FLASH zweimal innerhalb von 1 Sekunde, um die Twinkle-LEDs **auszuschalten**.

## LASER

- Drücken Sie LASER, um den Laser zu **aktivieren**.
- Drücken Sie LASER und COLOR, um zwischen **statischen Farbmakros** zu wechseln.
- Drücken Sie LASER, AUTO und +/-, um verschiedene **Autoprogramme** auszuwählen.
- Drücken Sie LASER, ROTATE, um die **Rotation** des Lasers einzustellen.
- Drücken Sie LASER, AUTO und SENS/SPEED, um die **Geschwindigkeit** der Autoprogramme einzustellen.
- Drücken Sie LASER, MUSIC und +/-, um verschiedene **Musikprogramme** auszuwählen. Zum Einstellen der **Empfindlichkeit** drücken Sie SENS/SPEED und dann +/-.
- Drücken Sie LASER zweimal innerhalb einer Sekunde, um den Laser **auszuschalten**.

## COLOR

- In Kombination mit LAMP, FLASH, LASER, um verschiedene **statische Farbmakros** mit +/- zu aktivieren.
- In Kombination mit LAMP, FLASH, LASER und AUTO, um verschiedene **Farbverläufe** mit +/- zu aktivieren.
- In Kombination mit LAMP, FLASH, LASER und MUSIC zur Aktivierung verschiedener **musikgesteuerte Farbverläufe** mit +/-.

## DIM

- Zusätzlich zu LAMP, FLASH zum Einstellen der **Helligkeit** der verschiedenen Leuchten (Spots, Derbys, Twinkle-LEDs).
- Zusätzlich zu LAMP, FLASH zweimal innerhalb einer Sekunde drücken und dann +/-, um die **gesamte Helligkeit** aller dimmbaren Geräte einzustellen (Spots, Derbys, Twinkle-LEDs).
- Drücken Sie COLOR, DIM und dann +/-, um die **Helligkeit der Spots, Derbys, Twinkle-LEDs in 5 Stufen** einzustellen: 0%, 20%, 40%, 60%, 80%, 100%.

## ROTATE

- Zusätzlich zu LAMP, LASER drücken, um die **Rotationsgeschwindigkeit** zu wählen.
- Drücken Sie zusätzlich zu LAMP, LASER zweimal innerhalb von 1 Sekunde, um die Rotation zu **deaktivieren**.

## FADE

- Alle Programme mit Farbmischung für weiche **Überblendungen**.

## BLACKOUT

- Einmal drücken, alle Geräte werden **dunkelgeschaltet** oder kehren von der Verdunkelung zu den vorherigen Einstellungen zurück.

## FREEZE

- Alles stoppt und bleibt **statisch** im letzten Zustand, zum Neustart erneut drücken.
- 5 Sekunden drücken, um alle Einstellungen der Fernbedienung zurückzusetzen. Die Benutzer-einstellungen Fav1, Fav2, Fav 3 sind davon ausgenommen.

## FARBTASTEN

- In Kombination mit Spots/Derbys oder Twinkle-LEDs zum **Einstellen der Farbe**.
- Zweimal drücken, um die Farbe auf **voll** einzustellen.

## FAV 1 - 3

- Eine der drei Tasten 3 Sekunden lang gedrückt halten, um die **aktuelle Einstellung** zu speichern (das weiße Licht blinkt zweimal, wenn die Einstellung erfolgreich gespeichert wurde).
- Auf die Taste tippen, um die gespeicherte Einstellung zu aktivieren.

## GOBO, SFX, MOVE

- Keine Funktion



Hinweise:

- (1) Die Fernbedienung reagiert nicht auf Eingaben, wenn Freeze oder Blackout aktiviert ist. Sollte die Fernbedienung nicht reagieren, wenn eine Taste gedrückt wird, versuchen Sie die Tasten **Freeze** oder **Blackout**. Möglicherweise wurde Freeze oder Blackout versehentlich aktiviert.
- (2) Drücken Sie die Taste **Freeze** 5 Sekunden, um alle Einstellungen der Fernbedienung zurückzusetzen. Ihre Benutzereinstellungen Fav1, Fav2, Fav 3 bleiben jedoch erhalten.
- (3) Die Fernbedienung funktioniert nicht im DMX-Betrieb.

### Batterie

Lässt die Reichweite der Fernbedienung nach ist die Batterie verbraucht und muss ausgetauscht werden. Entfernen Sie dazu auf der Rückseite der Fernbedienung den Batteriefachdeckel und nehmen Sie die verbrauchte Batterie heraus. Für den Betrieb der Fernbedienung wird eine 12 V 23AE Alkali-Mangan Batterie benötigt. Achten Sie beim Einsetzen darauf, dass die Batterie in die korrekte Position eingelegt wird.

## FUßSCHALTER

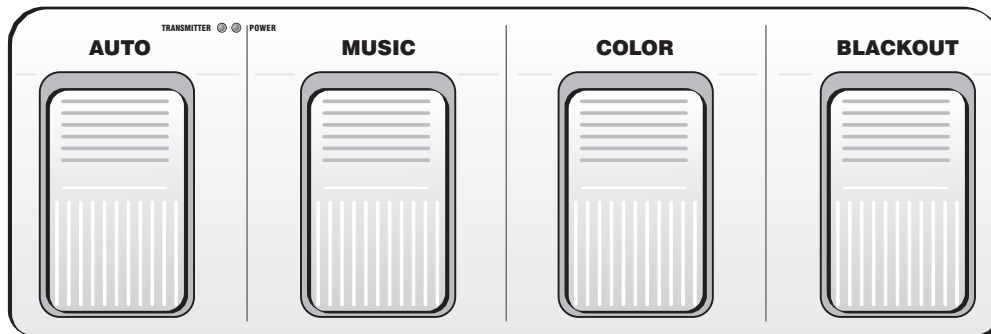

Der optionale Fußschalter arbeitet mit 433 MHz über eine Distanz von bis zu 30 Metern (Sichtlinie). Er muss in den Systemeinstellungen aktiviert sein (Grundeinstellung).

### Konfiguration

Rufen Sie den Menüpunkt **SYS > FOOT** auf. Wählen Sie hier eine der drei Einstellungen:

- **PUBL** = das Gerät lässt sich mit mehreren Fußschaltern ansteuern
- **BIND** = das Gerät wird mit einem Fußschalter gekoppelt, wodurch andere Fußschalter nicht funktionieren
- **OFF** = das Gerät lässt sich nicht per Fußschalter ansteuern.

Wenn Sie die Option **BIND** wählen, muss der Fußschalter im Anschluss gekoppelt werden. Das Display blinkt. Halten Sie nun zum Koppeln die „**Blackout**“-Taste am Fußschalter gedrückt, bis das Display „**succ**“ anzeigt.

### Bedienung

- 1 Setzen Sie eine 9-V-Batterie in das Batteriefach auf der Unterseite ein. Die Betriebsanzeige **POWER** auf der Oberseite leuchtet. Beim Betätigen eines Pedals leuchtet die Anzeige **TRANSMITTER** zur Bestätigung.
- 2 Durch mehrfaches Drücken des **AUTO**-Pedals wird zwischen den Showprogrammen im Automatikbetrieb umgeschaltet. Das Display zeigt die aktuelle Einstellung an.
- 3 Durch mehrfaches Drücken des **MUSIC**-Pedals wird zwischen den Showprogrammen im musikgesteuerten Modus umgeschaltet. Das Display zeigt die aktuelle Einstellung an.
- 4 Mit Pedal **COLOR** stellen Sie die Farben für den Farbmodus ein. Das Gerät strahlt konstant in der eingestellten Farbe.
- 5 Pedal **BLACKOUT** schaltet alle Effekte aus. Ein erneuter Druck schaltet die Effekte wieder ein. Sollen stattdessen die Programme pausiert werden, wählen Sie im Menü **SYS > F-BL** die Einstellung **FREE**.

Hinweise:

- (1) Der Fußschalter reagiert nicht auf Eingaben, wenn Blackout oder Freeze aktiviert ist. Sollte der Fußschalter nicht reagieren, wenn ein Pedal gedrückt wird, versuchen Sie das Pedal **Blackout**. Möglicherweise wurde Freeze oder Blackout versehentlich aktiviert.
- (2) Der Fußschalter funktioniert nicht im DMX-Betrieb.



## AIRW-FUNKSTEUERUNG

Dank der AirW-Funktechnik können Sie mehrere Geräte per Funk koppeln und sie im Master/Slave-Betrieb ohne DMX-Controller nutzen. Das integrierte Funkmodul arbeitet als Sender oder Empfänger mit 2,4 GHz. Die Geräte müssen entsprechend konfiguriert werden.

Hinweis: Abhängig von den Umgebungsbedingungen beträgt die Reichweite bis zu 70 m (Sichtlinie). Für eine optimale Datenübertragung sollte zwischen Sender und Empfänger Sichtverbindung bestehen und die Geräte sollten sich mindestens 1 m über dem Publikum und anderen Hindernissen befinden.

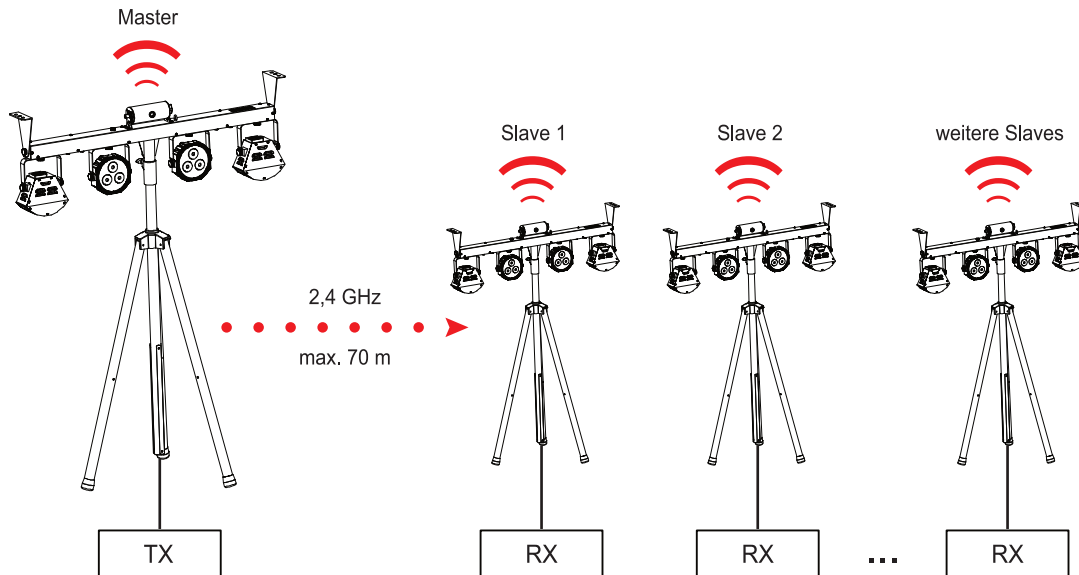

Das Master-Gerät wird als Sender eingestellt, der entweder im Standalone-Modus, mit der Funk-Fernbedienung oder dem Fußschalter arbeitet. Die Slave-Geräte werden als Empfänger eingestellt, die synchron zum Sender arbeiten. Konfigurieren Sie die Geräte wie folgt:

### Slave-Geräte

Aktivieren Sie im Menü den Empfängerbetrieb. Dazu drücken Sie die Taste **MENU**, bis das Display **AirW** anzeigt. Bestätigen Sie mit **ENTER**. Wählen Sie dann die Empfänger-Einstellung **RX > CH1**. Bestätigen Sie mit **ENTER**.

Hinweis: Sender und Empfänger müssen für die Übertragung auf denselben Kanal eingestellt sein. Es sind 16 Kanäle verfügbar. Dadurch können Sie bis zu 16 unabhängige Funknetze parallel betreiben. Es gibt keine Begrenzung für die Anzahl der Geräte pro Kanal, aber das Funksignal wird schwächer, je größer die Entfernung zum Sender ist.

### Master-Gerät

1 Aktivieren Sie im Menü des Master-Geräts den Sendebetrieb. Dazu drücken Sie die Taste **MENU**, bis das Display **AirW** anzeigt. Wählen Sie dann die Sender-Einstellung und denselben Kanal wie am Slave-Gerät: **TX > CH1**. Bestätigen Sie mit **ENTER**.

Das AirW-Funknetz wird damit aufgebaut und die Geräte werden innerhalb von 30-60 Sekunden gekoppelt. Das Display an den Slave-Geräten blinkt, bis Steuersignale vom Master-Gerät empfangen werden.

2 Wechseln Sie nach dem Koppeln am Master-Gerät in eine der Standalone-Betriebsarten bzw. betätigen Sie die Fernbedienung oder den Fußschalter. Die Slave-Geräte empfangen nun das Steuersignal und arbeiten synchron.

## AIRW-FUNKBETRIEB MIT DMX-CONTROLLER

Dank der AirW-Funktechnik können Sie mehrere Geräte per Funk koppeln und sie synchron mit einem DMX-Controller ansteuern. Das integrierte Funkmodul arbeitet als Sender oder Empfänger mit 2,4 GHz. Die Geräte müssen entsprechend konfiguriert werden.

Hinweis: Abhängig von den Umgebungsbedingungen beträgt die Reichweite bis zu 70 m (Sichtlinie). Für eine optimale Datenübertragung sollte zwischen Sender und Empfänger Sichtverbindung bestehen und die Geräte sollten sich mindestens 1 m über dem Publikum und anderen Hindernissen befinden.

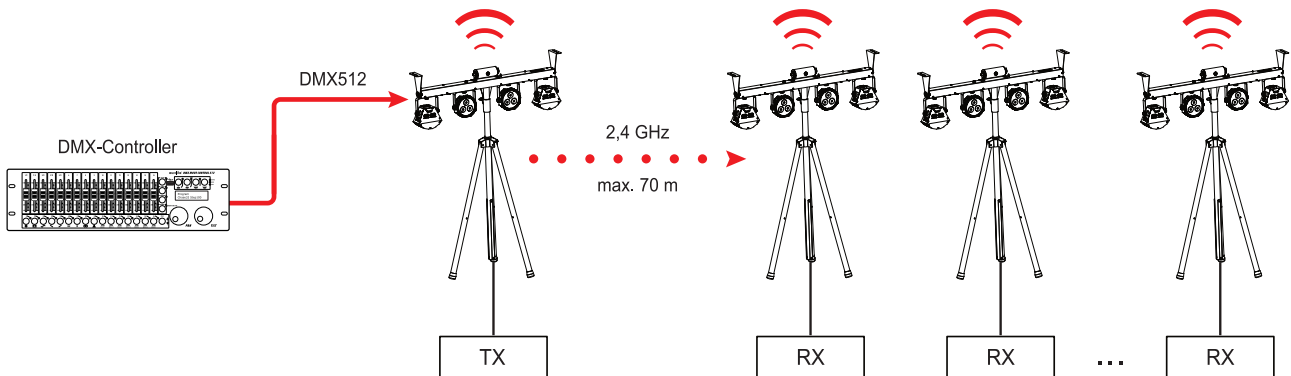

Das Steuersignal des DMX-Controllers wird am Sender eingespeist. Dieser überträgt die DMX-Signale dann drahtlos auf die Empfänger. Konfigurieren Sie die Geräte wie folgt:

### Sender

- 1 Konfigurieren Sie im Menü des Senders die DMX-Einstellungen (→ Seite 20). Dazu rufen Sie dazu den Menüpunkt **DMX** auf. Wählen Sie hier den DMX-Kanal-Modus und die Startadresse.
- 2 Aktivieren Sie den Sendebetrieb. Dazu rufen Sie den Menüpunkt **AirW** auf. Wählen Sie dann die Sender-Einstellung: **TX > CH1**.

Hinweis: Sender und Empfänger müssen für die Übertragung auf denselben Kanal eingestellt sein. Es sind 16 Kanäle verfügbar. Dadurch können Sie bis zu 16 unabhängige Funknetze parallel betreiben. Es gibt keine Begrenzung für die Anzahl der Geräte pro Kanal, aber das Funksignal wird schwächer, je größer die Entfernung zum Sender ist.

### Empfänger

- 1 Stellen Sie an den Empfängern denselben DMX-Kanal-Modus wie am Sender ein.
- 2 Aktivieren Sie den Empfängerbetrieb. Dazu rufen Sie den Menüpunkt **AirW** auf. Wählen Sie dann die Empfänger-Einstellung: **RX > CH1**.

Das AirW-Funknetz wird aufgebaut und die Geräte werden innerhalb von 30-60 Sekunden gekoppelt. Sobald die Empfänger das DMX-Steuersignal vom Sender erhalten, arbeiten alle Geräte synchron.

## DMX-BETRIEB

Die Ansteuerung mit einem DMX-Controller ist per Kabelverbindung über die XLR-Anschlüsse möglich und drahtlos per QuickDMX-Empfänger über die USB-Buchse.

### DMX-Controller anschließen

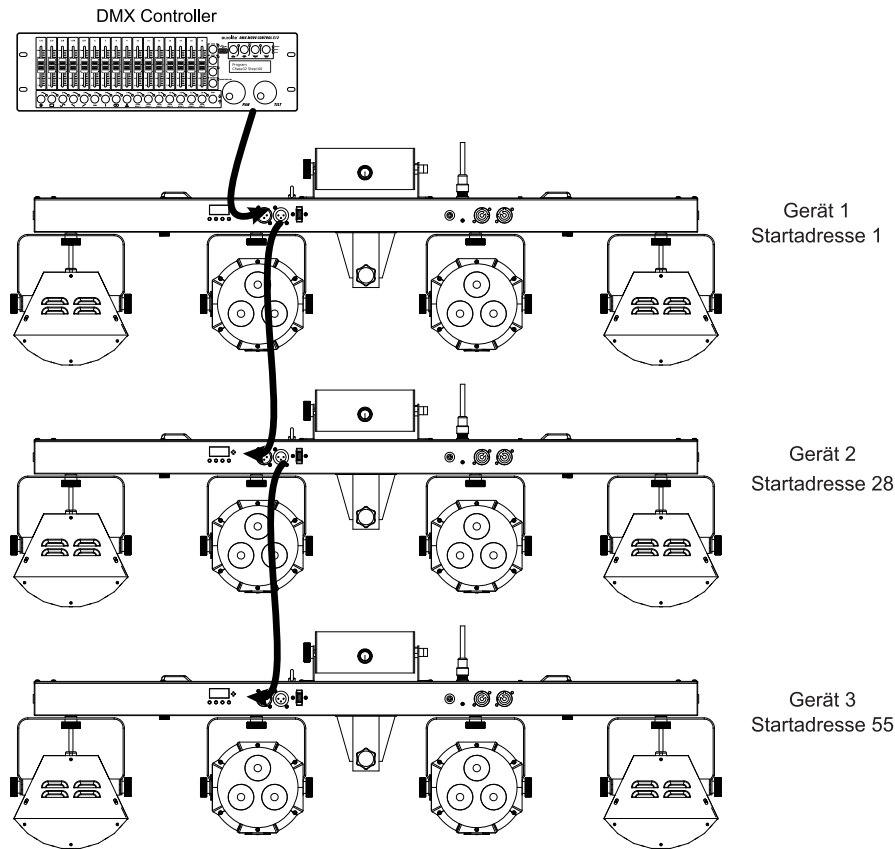

Für die kabelgebundene Ansteuerung des Geräts per DMX512 ist eine Datenverbindung notwendig. Das Gerät verfügt dazu über 3-polige XLR-Anschlüsse.

- 1 Verbinden Sie den Ausgang Ihres Controllers mit dem DMX-Eingang DMX IN des Geräts über ein DMX-Kabel.
- 2 Verbinden Sie den DMX-Ausgang DMX OUT des Geräts mit dem DMX-Eingang des nächsten Geräts in der Kette. Verbinden Sie immer einen Ausgang mit dem Eingang des nächsten Geräts bis alle Geräte angeschlossen sind.
- 3 Am letzten Gerät muss die DMX-Leitung durch einen Abschlusswiderstand abgeschlossen werden. Dazu wird ein XLR-Stecker in den DMX-Ausgang am letzten Gerät gesteckt, bei dem zwischen Signal (-) und Signal (+) ein 120-Ω-Widerstand eingelötet ist.
- 4 Ab einer Kabellänge von 300 m oder nach 32 angeschlossenen DMX-Geräten sollte das Signal mit Hilfe eines DMX-Aufholverstärkers verstärkt werden, um eine fehlerfreie Datenübertragung zu gewährleisten.

### Drahtlose DMX-Übertragung

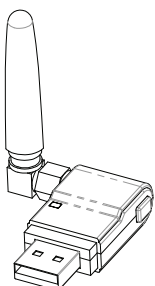

Das Gerät verfügt über einen weiteren DMX-Eingang für einen QuickDMX-Empfänger (separat erhältliches Zubehör). CRMX- und WDMX-Empfänger sind kompatibel und können ebenfalls verwendet werden. Über den Anschluss lässt sich ein DMX-Steuersignal drahtlos auf das Gerät übertragen, wodurch die aufwändige Verkabelung zum DMX-Lichtsteuergerät entfällt. Der Anschluss ist als USB-Buchse ausgeführt, die die benötigte Betriebsspannung von 5 V für den Empfänger zur Verfügung stellt.

## Anzahl der DMX-Kanäle und DMX-Startadresse einstellen

Für den Betrieb über einen Controller mit DMX512-Protokoll verfügt das Gerät über 27 Steuerkanäle. Es kann aber auch in einen Modus mit 3, 8, 11 oder 24 Kanälen umgeschaltet werden, wenn andere Funktionen benötigt werden. Damit das Gerät vom Controller angesteuert werden kann, muss außerdem die DMX-Startadresse eingestellt werden. Die Startadresse ist abhängig von Ihrem DMX-Controller. Lesen Sie hierzu die Dokumentation des Controllers.

- 1 Drücken Sie die Taste **MENU**, bis das Display **DMX** anzeigt. Bestätigen Sie mit der Taste **ENTER**. Als Nächstes zeigt das Display **dXXX** an, bitte bestätigen Sie mit der Taste **ENTER**.
- 2 Das Display zeigt nun **3 CH** (3 DMX-Kanäle), **8 CH** (8 DMX-Kanäle), **11 CH** (11 DMX-Kanäle), **24 CH** (24 DMX-Kanäle) oder **27 CH** (27 DMX-Kanäle) an. Wählen Sie mit den Tasten **UP** und **DOWN** den gewünschten DMX-Kanal-Modus. Bestätigen Sie mit der Taste **ENTER**.
- 3 Das Menü für die DMX-Startadresse wird aufgerufen **XXX**. Stellen Sie die Adresse mit den Tasten **UP** und **DOWN** ein und bestätigen Sie mit der Taste **ENTER**.
- 4 Beim Empfang von DMX-Steuersignalen leuchtet das Display. Fehlen die Steuersignale, blinkt das Display.

Hinweis: Bitte vergewissern Sie sich, dass sich die Steuerkanäle nicht mit anderen Geräten überlappen, damit das Gerät korrekt und unabhängig von anderen Geräten in der DMX-Verbindung funktioniert. Werden mehrere Geräte auf dieselbe Adresse definiert, arbeiten sie synchron.

## Funktionen im DMX-Betrieb

### 3-Kanal-Modus

Kanal	Wert	Funktion
<b>1</b>	000 – 255	Master Dimmer
<b>2 Automatik-Programme</b>	000 – 005	Keine Funktion
	006 – 022	Programm 1
	023 - 039	Programm 2
	040 - 056	Programm 3
	057 - 073	Programm 4
	074 - 090	Programm 5
	091 - 107	Programm 6
	108 - 124	Programm 7
	125 - 141	Programm 8
	142 - 158	Programm 9
	159 - 175	Programm 10
	176 - 192	Programm 11
	193 - 209	Programm 12
	210 - 226	Programm 13
	227 - 243	Programm 14
244 - 255	Programm 15	
<b>3 Geschwindigkeit/ Musiksteuerung</b>	000 – 125	Zunehmende Geschwindigkeit der <b>SNAP</b> Automatik-Programme
	126 – 250	Zunehmende Geschwindigkeit der <b>FADE</b> Automatik-Programme
	251 – 255	Musiksteuerung

**8-Kanal-Modus**

Kanal	Wert	Funktion
<b>1</b>	000 – 255	Master Dimmer
<b>2 Spot- und Derby-Geräte Interne Programme</b>	000 -005	Keine Funktion
	006- 019	Programm 1
	020 - 034	Programm 2
	035 - 049	Programm 3
	050- 064	Programm 4
	065 - 079	Programm 5
	080 - 094	Programm 6
	095 - 109	Programm 7
	110 - 124	Programm 8
	125 - 139	Programm 9
	140 - 154	Programm 10
	155 - 169	Programm 11
	170 - 184	Programm 12
	185 - 199	Programm 13
	200 - 214	Programm 14
	215 - 229	Programm 15
	230 - 244	Programm 16
245 - 255	Programm 17	
<b>3 Geschwindigkeit der Spot- und Derby-Geräte</b>	000 – 127	Zunehmende Geschwindigkeit der <b>SNAP</b> Automatik-Programme
	128 – 250	Zunehmende Geschwindigkeit der <b>FADE</b> Automatik-Programme
<b>4 Laser Interne Programme</b>	000 - 005	Keine Funktion
	006 - 055	Programm 1
	056 - 105	Programm 2
	106 - 155	Programm 3
	156 - 205	Programm 4
	206 - 255	Programm 5
<b>5 Laser-Geschwindigkeit</b>	000 - 005	Keine Funktion
	006 – 255	Zunehmende Geschwindigkeit der Laser-Programme
<b>6 Twinkle-Effekt Interne Programme</b>	000 - 005	Keine Funktion
	006 - 030	Programm 1
	031 - 055	Programm 2
	056 - 080	Programm 3
	081 - 105	Programm 4
	106 - 130	Programm 5
	131 - 155	Programm 6
	156 - 180	Programm 7
	181 - 205	Programm 8
	206 - 230	Programm 9
	231 - 255	Programm 10
<b>7 Twinkle-Farben</b>	000 - 028	R
	029 - 057	G
	058 - 086	B
	087 - 115	RG
	116 - 144	RB
	145 - 173	GB
	174 - 202	RGB
	203 - 255	R+G+B
	232 - 255	R+G+B+RG+RB+GB+RGB
<b>8 Twinkle-Geschwindigkeit</b>	000 - 005	Keine Funktion
	006 – 255	Zunehmende Geschwindigkeit der Twinkle-Programme

**11-Kanal-Modus**

Kanal	Wert	Funktion		
<b>1</b>	000 – 255	Intensitätseinstellung der <b>roten</b> LEDs (0 – 100%)	<b>Spot- und Derby-Geräte</b>	
	<b>2</b>	000 – 255		Intensitätseinstellung der <b>grünen</b> LEDs (0 – 100%)
	<b>3</b>	000 – 255		Intensitätseinstellung der <b>blauen</b> LEDs (0 – 100%)
	<b>4</b>	000 – 255		Intensitätseinstellung der <b>weißen</b> LEDs (0 – 100%)
	<b>5</b> Strobe-Effekt	000 – 005		Keine Funktion
	006 – 255	Strobe-Effekt mit zunehmender Geschwindigkeit		
<b>6</b> Rotation	000	Stopp	<b>Derby-Geräte</b>	
	001 – 127	Vorwärtsrotation mit zunehmender Geschwindigkeit		
	128	Stopp		
	129 - 255	Rückwärtsrotation mit zunehmender Geschwindigkeit		
<b>7</b> Laser	000 – 005	Keine Funktion	<b>Laser</b>	
	006 - 089	Laser <b>Rot</b>		
	090 - 173	Laser <b>Grün</b>		
	174 - 255	Laser <b>Rot + Grün</b>		
<b>8</b> Rotation	000	Stopp	<b>Laser</b>	
	001 – 127	Vorwärtsrotation mit zunehmender Geschwindigkeit		
	128	Stopp		
	129 - 255	Rückwärtsrotation mit zunehmender Geschwindigkeit		
<b>9</b> Twinkle-Effekt Interne Programme	000 - 005	Keine Funktion	<b>SMD-LEDs</b>	
	006 - 030	Programm 1		
	031 - 055	Programm 2		
	056 - 080	Programm 3		
	081 - 105	Programm 4		
	106 - 130	Programm 5		
	131 - 155	Programm 6		
	156 - 180	Programm 7		
	181 - 205	Programm 8		
	206 - 230	Programm 9		
	231 - 255	Programm 10		
<b>10</b> Twinkle-Farben	000 - 028	R	<b>SMD-LEDs</b>	
	029 - 057	G		
	058 - 086	B		
	087 - 115	RG		
	116 - 144	RB		
	145 - 173	GB		
	174 - 202	RGB		
	203 - 255	R+G+B		
	232 - 255	R+G+B+RG+RB+GB+RGB		
<b>11</b> Twinkle-Geschwindigkeit	000 - 005	Keine Funktion	<b>SMD-LEDs</b>	
	006 – 255	Zunehmende Geschwindigkeit der Twinkle-Programme		

**24-Kanal-Modus**

Kanal	Wert	Funktion	
1	000 – 255	Intensitätseinstellung der <b>roten</b> LEDs (0 – 100%)	<b>Derby 1</b>
2	000 – 255	Intensitätseinstellung der <b>grünen</b> LEDs (0 – 100%)	
3	000 – 255	Intensitätseinstellung der <b>blauen</b> LEDs (0 – 100%)	
4	000 – 255	Intensitätseinstellung der <b>weißen</b> LEDs (0 – 100%)	
5	000 – 005	Keine Funktion	
<b>Strobe-Effekt</b>	006 – 255	Strobe-Effekt mit zunehmender Geschwindigkeit	
6	000 – 255	Intensitätseinstellung der <b>roten</b> LEDs (0 – 100%)	<b>Spot 1</b>
7	000 – 255	Intensitätseinstellung der <b>grünen</b> LEDs (0 – 100%)	
8	000 – 255	Intensitätseinstellung der <b>blauen</b> LEDs (0 – 100%)	
9	000 – 255	Intensitätseinstellung der <b>weißen</b> LEDs (0 – 100%)	
10	000 – 005	Keine Funktion	
<b>Strobe-Effekt</b>	006 – 255	Strobe-Effekt mit zunehmender Geschwindigkeit	
11	000 – 255	Intensitätseinstellung der <b>roten</b> LEDs (0 – 100%)	<b>Spot 2</b>
12	000 – 255	Intensitätseinstellung der <b>grünen</b> LEDs (0 – 100%)	
13	000 – 255	Intensitätseinstellung der <b>blauen</b> LEDs (0 – 100%)	
14	000 – 255	Intensitätseinstellung der <b>weißen</b> LEDs (0 – 100%)	
15	000 – 005	Keine Funktion	
<b>Strobe-Effekt</b>	006 – 255	Strobe-Effekt mit zunehmender Geschwindigkeit	
16	000 – 255	Intensitätseinstellung der <b>roten</b> LEDs (0 – 100%)	<b>Derby 2</b>
17	000 – 255	Intensitätseinstellung der <b>grünen</b> LEDs (0 – 100%)	
18	000 – 255	Intensitätseinstellung der <b>blauen</b> LEDs (0 – 100%)	
19	000 – 255	Intensitätseinstellung der <b>weißen</b> LEDs (0 – 100%)	
20	000 – 005	Keine Funktion	
<b>Strobe-Effekt</b>	006 – 255	Strobe-Effekt mit zunehmender Geschwindigkeit	
<b>21 Rotation</b>	000	Stopp	<b>Derby-Geräte</b>
	001 – 127	Vorwärtsrotation mit zunehmender Geschwindigkeit	
	128	Stopp	
	129 - 255	Rückwärtsrotation mit zunehmender Geschwindigkeit	
<b>22 Laser Interne Programme</b>	000 - 005	Keine Funktion	<b>Laser</b>
	006 - 055	Programm 1	
	056 - 105	Programm 2	
	106 - 155	Programm 3	
	156 - 205	Programm 4	
	206 - 255	Programm 5	
<b>23 Twinkle-Effekt Interne Programme</b>	000 - 005	Keine Funktion	<b>SMD-LEDs</b>
	006 - 030	Programm 1	
	031 - 055	Programm 2	
	056 - 080	Programm 3	
	081 - 105	Programm 4	
	106 - 130	Programm 5	
	131 - 155	Programm 6	
	156 - 180	Programm 7	
	181 - 205	Programm 8	
	206 - 230	Programm 9	
	231 - 255	Programm 10	
<b>24 Twinkle-Farben</b>	000 - 028	R	<b>SMD-LEDs</b>
	029 - 057	G	
	058 - 086	B	

**Deutsch**

	087 - 115	RG
	116 - 144	RB
	145 - 173	GB
	174 - 202	RGB
	203 - 255	R+G+B
	232 - 255	R+G+B+RG+RB+GB+RGB

**27-Kanal-Modus**

Kanal	Wert	Funktion	
<b>1</b>	000 – 255	Intensitätseinstellung der <b>roten</b> LEDs (0 – 100%)	<b>Derby 1</b>
	000 – 255	Intensitätseinstellung der <b>grünen</b> LEDs (0 – 100%)	
	000 – 255	Intensitätseinstellung der <b>blauen</b> LEDs (0 – 100%)	
	000 – 255	Intensitätseinstellung der <b>weißen</b> LEDs (0 – 100%)	
	<b>5</b> Strobe-Effekt	000 – 005	
006 – 255		Strobe-Effekt mit zunehmender Geschwindigkeit	
<b>6</b> Rotation	000	Stopp	
	001 – 127	Vorwärtsrotation mit zunehmender Geschwindigkeit	
	128	Stopp	
	129 - 255	Rückwärtsrotation mit zunehmender Geschwindigkeit	
<b>7</b>	000 – 255	Intensitätseinstellung der <b>roten</b> LEDs (0 – 100%)	<b>Spot 1</b>
	000 – 255	Intensitätseinstellung der <b>grünen</b> LEDs (0 – 100%)	
	000 – 255	Intensitätseinstellung der <b>blauen</b> LEDs (0 – 100%)	
	000 – 255	Intensitätseinstellung der <b>weißen</b> LEDs (0 – 100%)	
	<b>11</b> Strobe-Effekt	000 – 005	
006 – 255		Strobe-Effekt mit zunehmender Geschwindigkeit	
<b>12</b>	000 – 255	Intensitätseinstellung der <b>roten</b> LEDs (0 – 100%)	<b>Spot 2</b>
	000 – 255	Intensitätseinstellung der <b>grünen</b> LEDs (0 – 100%)	
	000 – 255	Intensitätseinstellung der <b>blauen</b> LEDs (0 – 100%)	
	000 – 255	Intensitätseinstellung der <b>weißen</b> LEDs (0 – 100%)	
	<b>16</b> Strobe-Effekt	000 – 005	
006 – 255		Strobe-Effekt mit zunehmender Geschwindigkeit	
<b>17</b>	000 – 255	Intensitätseinstellung der <b>roten</b> LEDs (0 – 100%)	<b>Derby 2</b>
	000 – 255	Intensitätseinstellung der <b>grünen</b> LEDs (0 – 100%)	
	000 – 255	Intensitätseinstellung der <b>blauen</b> LEDs (0 – 100%)	
	000 – 255	Intensitätseinstellung der <b>weißen</b> LEDs (0 – 100%)	
	<b>21</b> Strobe-Effekt	000 – 005	
006 – 255		Strobe-Effekt mit zunehmender Geschwindigkeit	
<b>22</b> Rotation	000	Stopp	
	001 – 127	Vorwärtsrotation mit zunehmender Geschwindigkeit	
	128	Stopp	
	129 - 255	Rückwärtsrotation mit zunehmender Geschwindigkeit	
<b>23</b> Laser Interne Programme	000 – 005	Keine Funktion	<b>Laser</b>
	006 - 089	Laser <b>Rot</b>	
	090 - 173	Laser <b>Grün</b>	
	174 - 255	Laser <b>Rot + Grün</b>	
<b>24</b> Rotation	000	Stopp	
	001 – 127	Vorwärtsrotation mit zunehmender Geschwindigkeit	
	128	Stopp	
	129 - 255	Rückwärtsrotation mit zunehmender Geschwindigkeit	



<b>25 Twinkle-Effekt Interne Programme</b>	000 - 005	Keine Funktion	<b>SMD-LEDs</b>
	006 - 030	Programm 1	
	031 - 055	Programm 2	
	056 - 080	Programm 3	
	081 - 105	Programm 4	
	106 - 130	Programm 5	
	131 - 155	Programm 6	
	156 - 180	Programm 7	
	181 - 205	Programm 8	
	206 - 230	Programm 9	
	231 - 255	Programm 10	
<b>25 Twinkle-Farben</b>	000 - 028	R	<b>SMD-LEDs</b>
	029 - 057	G	
	058 - 086	B	
	087 - 115	RG	
	116 - 144	RB	
	145 - 173	GB	
	174 - 202	RGB	
	203 - 255	R+G+B	
	232 - 255	R+G+B+RG+RB+GB+RGB	
<b>27 Twinkle- Geschwindigkeit</b>	000 - 005	Keine Funktion	
	006 - 255	Zunehmende Geschwindigkeit der Twinkle-Programme	

## REINIGUNG UND WARTUNG

Das Gerät sollte äußerlich in regelmäßigen Abständen von Verunreinigungen wie Staub usw. gereinigt werden. Insbesondere die Linsen sollten sauber sein, damit das Licht mit maximaler Helligkeit abgestrahlt werden kann.

- 1 Trennen Sie das Gerät vom Netz und lassen Sie es abkühlen, bevor Sie mit der Reinigung beginnen.
- 2 Reinigen Sie die Oberflächen mit einem fusselfreien, angefeuchteten Tuch. Verwenden Sie auf keinen Fall Alkohol oder irgendwelche Lösungsmittel, da sonst die Gehäuseoberflächen beschädigt werden könnten. Vermeiden Sie unbedingt das Eindringen von Nässe oder Feuchtigkeit in das Gerät.
- 3 Das Gerät muss trocken sein, bevor Sie es wieder einschalten.

Im Geräteinneren befinden sich keine zu wartenden Teile. Öffnen Sie das Gehäuse nicht. Unternehmen Sie keine Reparaturversuche, da dies ein Sicherheitsrisiko darstellt. Wartungs- und Servicearbeiten sind ausschließlich dem autorisierten Fachhandel vorbehalten. Sollten einmal Ersatzteile benötigt werden, verwenden Sie bitte nur Originalersatzteile. Sollten Sie noch weitere Fragen haben, wenden Sie sich bitte an Ihren Fachhändler.

### Sicherungswechsel

Wenn die Feinsicherung des Geräts defekt ist, ersetzen Sie diese durch eine Sicherung gleichen Typs.

- 1 Trennen Sie das Gerät vom Netz und lassen Sie es abkühlen.
- 2 Öffnen Sie den Sicherungshalter am Netzanschluss mit einem passenden Schraubendreher.
- 3 Entfernen Sie die defekte Sicherung aus dem Sicherungshalter und setzen Sie die neue Sicherung ein.
- 4 Setzen Sie den Sicherungshalter wieder im Gehäuse ein. Danach kann das Gerät wieder mit dem Netz verbunden werden.

## TECHNISCHE DATEN

Stromversorgung:	100-240 V AC, 50/60 Hz
Gesamtanschlusswert:	65 W
Schutzart:	IP20
Schutzklasse:	SK I
Stromanschluss:	Stromeinspeisung über P-Con (blau), Einbauversion Stromanschlusskabel mit Schutzkontaktstecker (mitgeliefert)
Stromausgang:	1 x P-Con (grau), Einbauversion Bypass
Gerätesicherung:	5 x 20 mm, T 1,6 A Sicherung auswechselbar
DMX-Kanäle:	3; 8; 11; 24; 27
DMX-Eingang:	1 x 3-pol XLR (M) Einbauversion
DMX-Ausgang:	1 x 3-pol XLR (W) Einbauversion
Kühlung:	3 x Lüfter
Ansteuerung:	Stand-alone; Musiksteuerung über Mikrofon; Master/Slave-Funktion; Funkfernsteuerung; DMX; QuickDMX über USB (optional); W-DMX by Wireless Solution über USB (optional); CRMX by LumenRadio über USB (optional); Funkfußschalter (optional)
Trägerfrequenz:	2,4 GHz
Reichweite:	Bis zu 70m bei Sichtweite
Projektion:	Flimmerfrei
DMX Ausfallmodus:	Blackout; Hold; Full on; Auto
Farbtemperatur:	3100K; 5300K
Gehäusefarbe:	Schwarz matt
Aufnahmesystem:	Rohr: Ø 35mm 2x Montagebügel
Displaytyp:	Einfarbiges 4 stelliges 7-Segment-LED Display
USB-Anschluss:	1 x Typ A
Durchmesser Befestigungslöcher:	2 x Ø6mm
Material:	Metall, lackiert
Maße:	Länge: 1,03 m Tiefe: 8,2 cm Höhe: 33,6 cm
Gewicht:	5,45 kg
Geräuschklassifizierung:	Klasse 2 (leichte Geräusche)
<b>Laser</b>	
Laserklasse:	2M
Laserfarbe:	R/G
Lasermodul:	Rot (R) 100 mW 650nm Grün (G) 30 mW 532nm
<b>Lichteffekt</b>	
LED-Typ:	4 x 3 W high-power R/G/B/W 14 x 0,2 W SMD 3535 3in1 TCL RGB (homogene Farbmischung)
<b>Scheinwerfer</b>	
LED-Typ:	3 x 8 W high-power 4in1 QCL RGB/WW (homogene Farbmischung)
Abstrahlwinkel (1/2 Peak):	Spot 12° mehrfarbig
Abstrahlwinkel (1/10 Peak):	Spot 30°
<b>Fernbedienung</b>	
Batterie:	1 x 12 V 23AE Alkali-Mangan eingebaut
Reichweite:	Bis zu 30m bei Sichtweite
Trägerfrequenz:	433,92 MHz
<b>Fußschalter</b>	
Batterie:	1 x 9,0 V E-Block (nicht im Lieferumfang)
Reichweite:	Bis zu 30m bei Sichtweite
Trägerfrequenz:	433,92 MHz

# Deutsch

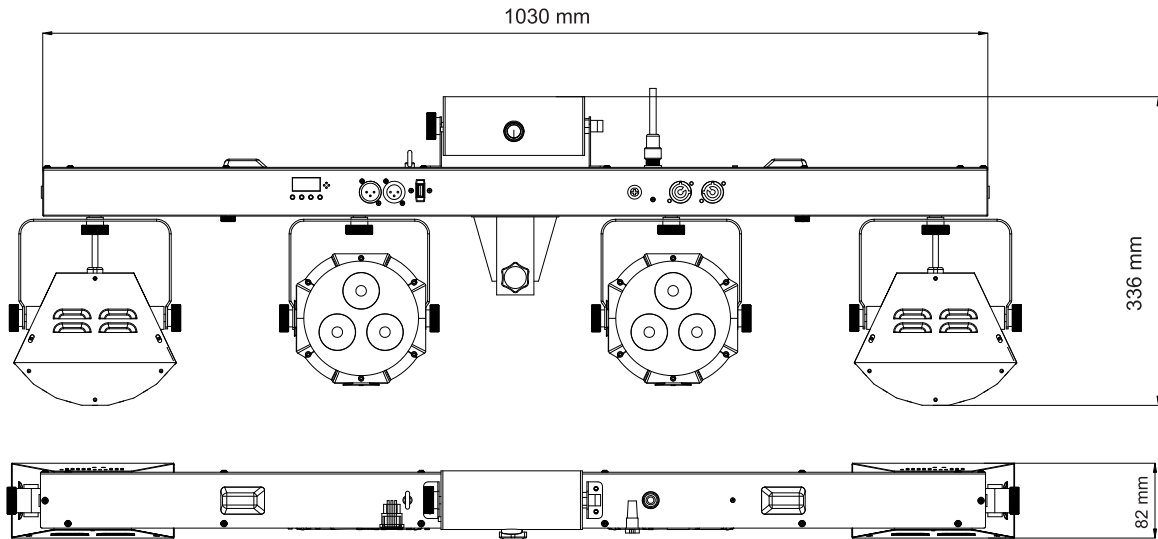

## Steckerbelegung:

### DMX-Ausgang

XLR-Einbaubuchse:



1: Masse  
2: Signal (-)  
3: Signal (+)

### DMX-Eingang

XLR-Einbaustecker:



1: Masse  
2: Signal (-)  
3: Signal (+)

### QuickDMX-

### Anschluss



+5V D- D+ GND

## Zubehör

EUROLITE TPC-10 Klammer, silber	Best.-Nr. 59006856
EUROLITE Sicherheitsseil A 4x1000mm bis 15kg silber	Best.-Nr. 58010320
FUTURELIGHT WDR USB Drahtlos-DMX-Empfänger	Best.-Nr. 51834034
EUROLITE DMX LED Color Chief Controller	Best.-Nr. 70064575
EUROLITE QuickDMX USB Funksender/Empfänger	Best.-Nr. 70064704
OMNITRONIC M-2 Boxenhochständer	Best.-Nr. 60004182
OMNITRONIC M-4 Boxenhochständer	Best.-Nr. 60004185
EUROLITE Funkfernbedienung AIR Serie	Best.-Nr. 50530611
EUROLITE Fußschalter KLS Kompakt-Lichtset AIR	Best.-Nr. 51741102

Technische Änderungen ohne vorherige Ankündigung und Irrtum vorbehalten. © 19.03.2025

## USER MANUAL

# eurolite<sup>®</sup>

## LED KLS Laser Bar FX AIR



**DANGER! Electric shock caused by short-circuit**

Be careful with your operations. With a dangerous voltage you can suffer a dangerous electric shock when touching the wires. Never open the housing. Keep the device away from rain and moisture.



Please read these instructions carefully before using the product. They contain important information for the correct use of the product.

Every person involved with the installation, operation and maintenance of this device has to

- be qualified
- follow the instructions of this manual
- consider this manual to be part of the total product
- keep this manual for the entire service life of the product
- pass this manual on to every further owner or user of the product
- download the latest version of the user manual from the Internet

### INTRODUCTION

Thank you for having chosen one of our products. If you follow the instructions given in this manual, we are sure that you will enjoy this device for a long period of time.

## Product features

### Bar with 2 spots, 2 derbies, show laser, twinkle effect, AirW wireless system (2.4 GHz) and RF remote control

- Crossbar with integrated DMX control unit and stand sleeve
- Integrated AirW radio transceiver for wireless control with and without DMX
- Adaptive frequency hopping ensures interference-free operation in the 2.4 GHz band
- 2 laser diodes project hundreds of red and green laser beams
- 2 rotating derbies for mirror ball effects
- When fog is used, this effect becomes especially attractive
- Dimmer electronic; color blend stepless; program selection; color change programs; color fade programs; running light programs; program speed adjustable
- Spot effect; laser; multi beam effect; strobe effect
- 59 integrated show programs
- Flicker-free
- Control via stand-alone; sound to light via microphone; master/slave function; wireless remote control; DMX; QuickDMX via USB (optional); W-DMX by wireless solution via USB (optional); CRMX by LumenRadio via USB (optional); wireless footswitch (optional)
- DMX fail mode (blackout; hold; full on; auto)
- The article is delivered with practical transport bag
- With mounting bracket
- Monochrome 4 digit 7-segment LED display
- The device is cooled by cooling fan
- Mains input and output for power linking up to 8 units
- For application areas such as: Wedding/gala/events; party room; mobile use; mobile djs / entertainer
- Application possibility: Standing; suspended; on stand

### Laser

- Laser class 2M
- Does not require additional protective measures or appointment of a laser safety officer

### Spotlight

- 3 powerful LEDs 8 W high-power 4in1 QCL RGB/WW (homogenous color mix)
- 2 spots controlled separately
- With a beam angle of 12°

### Light effect

- 4 powerful LEDs 3 W high-power R/G/B/W
- 14 powerful LEDs 0,2 W SMD 3535 3in1 TCL RGB (homogenous color mix)
- 2 spots controlled separately

### Remote control

- Operating range up to 30m

### Package contents

- 1 x device, 1 x power cord, 1 x user manual, 1 x declaration of conformity, 1 x remote control, 2 x knurled screw, 2 x mounting bracket, 2 x washer, 1 x bag

## SAFETY INSTRUCTIONS



### WARNING!

Please read the safety warnings carefully and only use the product as describe in this manual to avoid accidental injury or damage.

### Intended use

- This device is a show laser for creating decorative lighting effects. This device is designed for professional use in the field of event technology, e.g. on stage. It is not suitable for household lighting.
- The integrated wireless transceiver operates in the 2.4 GHz ISM range and is license-free and generally approved for operation in EU and EFTA countries.
- Only use the device according to the instructions given herein. Damages due to failure to follow these operating instructions will void the warranty! We do not assume any liability for any resulting damage.
- We do not assume any liability for material and personal damage caused by improper use or non-compliance with the safety instructions. In such cases, the warranty will be null and void.
- Unauthorized rebuilds or modifications of the device are not permitted for reasons of safety and render the warranty invalid.

### Danger due to electricity

- The device is suitable for indoor use only. Do not use it outdoors. Never expose it to rain or moisture. Do not store it in rooms exposed to moisture.
- To reduce the risk of electric shock, do not open any part of the device. There are no serviceable parts inside the device.
- Only connect the device to a properly installed mains outlet. The outlet must be protected by residual current breaker (RCD). The voltage and frequency must exactly be the same as stated on the device. If the mains cable is equipped with an earthing contact, then it must be connected to an outlet with a protective ground. Never defeat the protective ground of a mains cable. Failure to do so could result in damage to the device and possibly injure the user.
- The mains outlet must be easily accessible so that you can unplug the device quickly if need be.
- Never touch the mains plug with wet or damp hands. There is the risk of potentially fatal electric shock.
- The mains cable must not be bent or squeezed. Keep it away from hot surfaces or sharp edges.
- Never pull the mains cable to disconnect the mains plug from the mains outlet, always seize the plug.
- Unplug the device during lighting storms, when unused for long periods of time or before cleaning.
- Do not expose the device to any high temperatures, direct sunlight, dripping or splashing water, strong vibrations or heavy mechanical stress.
- Do not place any objects filled with liquids on the device.
- Do not place any open sources of fire, such as burning candles, on or directly next to the device.
- Make sure that objects cannot fall into the device, in particular metal parts.
- Only have repairs to the device or its mains cable carried out by qualified service personnel. Repairs are required when the device or the mains cable is visibly damaged, liquid has been spilled or objects have fallen into the device; when the device has been exposed to rain or moisture, has been dropped or malfunctions occur.
- Cleaning of the device is limited to the surface. Make sure that moisture does not come into contact with any areas of the terminal connections or mains voltage control parts. Only wipe off the product with a soft lint-free and moistened cloth. Never use solvents or aggressive detergents.

### Danger to children and people with restricted abilities

- This product is not a toy. Keep it out of the reach of children and pets. Do not leave packaging material lying around carelessly. Never leave this device running unattended.
- This device may be used only by persons with sufficient physical, sensorial, and intellectual abilities and having corresponding knowledge and experience. Other persons may use this device only if they are supervised or instructed by a person who is responsible for their safety.

**Warning – risk of burns and fire**

- The admissible ambient temperature range (Ta) is -5 to +45°C. Do not operate the device outside of this temperature range.
- The housing temperature (Tc) can be up to 70°C during use. Avoid contact by persons and materials.
- Do not illuminate surfaces within 1 m of the device. This value is indicated on the device by the  symbol.
- Do not use the device near highly flammable materials. Always place the device at a location where sufficient air circulation is ensured. Leave 50 cm of free space around the device. Never cover the air vents of the housing.

**Warning – risk of injuries**

- Do not look directly at the light source. Persons with light-sensitive epilepsy may suffer from epileptic seizures or fall unconscious.
- Make sure that the product is set up or installed safely and expertly and prevented from falling down. Comply with the standards and rules that apply in your country, in particular EN 60598-2-17.
- If you lack the qualification, do not attempt the installation yourself, but instead use a professional installer. Improper installation can result in bodily injury and or damage to property.
- The manufacturer cannot be made liable for damages caused by incorrect installations or insufficient safety precautions.
- For overhead use, always secure the device with a secondary safety attachment such as a safety bond or safety net.
- Make sure that the area below the installation place is blocked when rigging, derigging or servicing the device.
- For commercial use the country-specific accident prevention regulations of the government safety organization for electrical facilities must be complied with at all times.

**Caution – material damage**

- This device must not be connected to the mains voltage by means of a dimmer.
- Lighting effects are not designed for permanent operation. Consistent operation breaks will ensure that the device will serve you for a long time without defects.
- Never switch the device on and off at short intervals. This will considerably reduce the service life of the device.
- If the device has been exposed to drastic temperature fluctuation, do not switch it on immediately. The resulting condensation may destroy the device. Allow the device to reach room temperature before connecting it. Wait until the condensation has evaporated.
- Please use the original packaging to protect the device against vibration, dust and moisture during transportation or storage.
- If a serial number label is affixed to the device, do not remove the label as this would make the warranty void.

**About batteries**

- Do not try to short-circuit, recharge, disassemble or heat batteries (danger of explosion!).
- Remove the batteries if the device is not used for a longer period of time.
- Damaged/leaking batteries may cause harm to your skin – use safety gloves.

**Important information for laser products**



**DANGER!**

Avoid direct eye exposure. Never view directly with optical instruments (e.g. magnifying lens or telescope). Laser radiation can cause eye damage and/or skin damage. All protective measures for a safe operation of this laser must be applied.



**Safety measures which must be observed**

- This device includes a class 2M laser according to the EN 60825-1. The accessible laser radiation is exclusively within the visible spectral range (400 nm to 700 nm). However, a short-term exposure (max. 0.25 seconds) is not hazardous to the eye. A longer exposure is prevented by the natural eyelid closing reflex. Nevertheless, close your eyes or turn away immediately if the laser beam hits the eye. The corresponding warning is attached to the housing.
- The operator must comply with the country-specific accident prevention regulations of the government safety organization for electrical facilities.
- The corresponding accident prevention regulation of the accident prevention and insurance association in Germany is BGV-B2.
- This product must only be mounted, commissioned and operated by suitably qualified specialist personnel and only under observance of the requirements stated in the operating instructions.
- The use of operating and adjustment equipment and procedures other than those indicated here can lead to dangerous exposure to radiation.
- Do not stare into the laser beam and do not aim the laser at another person or animals. Laser radiation may result in injuries to the eyes or skin.
- Do not look into the laser beam with optical instruments (e.g. magnifying glasses or binoculars) under any circumstances. Laser radiation can cause eye damage and/or skin damage.
- Do not point the laser beam at mirrors or other reflective surfaces. The uncontrolled, reflected beam may strike people or animals.
- Always set up and install the unit so that a minimum distance of 1 m is kept between the laser light and the audience.
- Mark the area where this laser equipment is used by means of barriers and warning signs etc.
- Caution laser diode! Do not open or modify the unit. A modification can result in a more hazardous laser radiation which considerably deviates from the specified values.

**PROTECTING THE ENVIRONMENT**



**Disposal of old equipment**

When to be definitively put out of operation, take the product to a local recycling plant for a disposal which is not harmful to the environment. Devices marked with this symbol must not be disposed of as household waste. Contact your retailer or local authorities for more information.  
 Remove any inserted batteries and dispose of them separately from the product.



You as the end user are required by law (Battery Ordinance) to return all used batteries/rechargeable batteries. Disposing of them in the household waste is prohibited. You may return your used batteries free of charge to collection points in your municipality and anywhere where batteries/rechargeable batteries are sold. By disposing of used devices and batteries correctly, you contribute to the protection of the environment.



## DESCRIPTION OF THE DEVICE

## Front

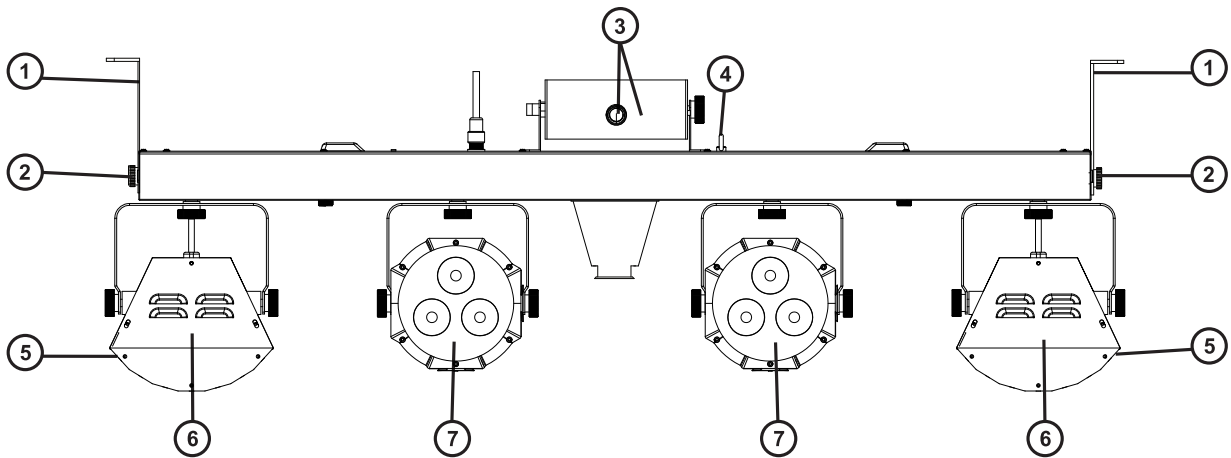

- (1) Mounting brackets
- (2) Fixation screws
- (3) Laser and laser output aperture
- (4) Safety eyelet
- (5) RGB LEDs
- (6) Derby with 3 W in R/G/B/W LEDs
- (7) Spot with 8 W RGB/WW LEDs

## Rear

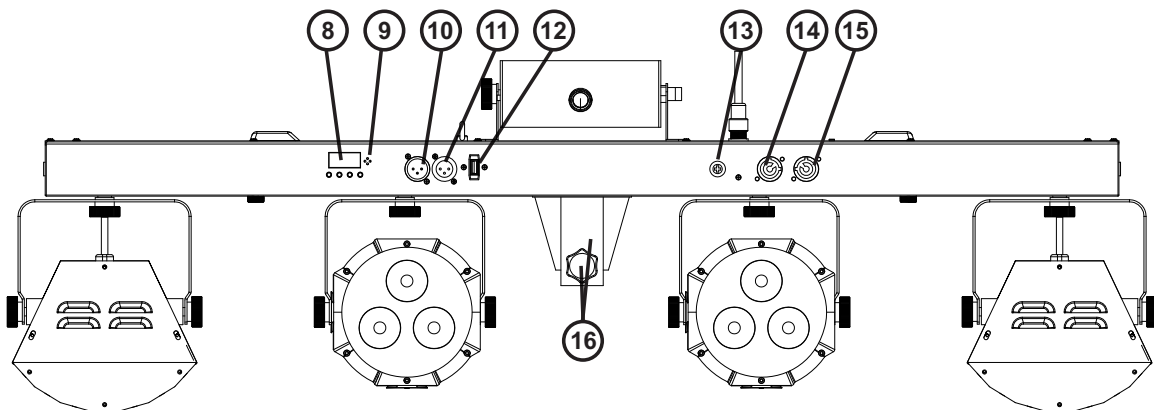

- (8) Display with operating buttons
- (9) Microphone
- (10) DMX input
- (11) DMX output
- (12) Wireless DMX port
- (13) Fuse holder
- (14) Power input
- (15) Power output
- (16) Stand sleeve with fixation screw

## INSTALLATION



### WARNING! Risk of injury caused by falling objects

Devices in overhead installations may cause severe injuries when crashing down. Make sure that the device is installed securely and cannot fall down. The installation must be carried out by a specialist who is familiar with the hazards and the relevant regulations.



### DANGER! Damage caused by laser radiation

Observe the chapter safety instructions when installing the device.

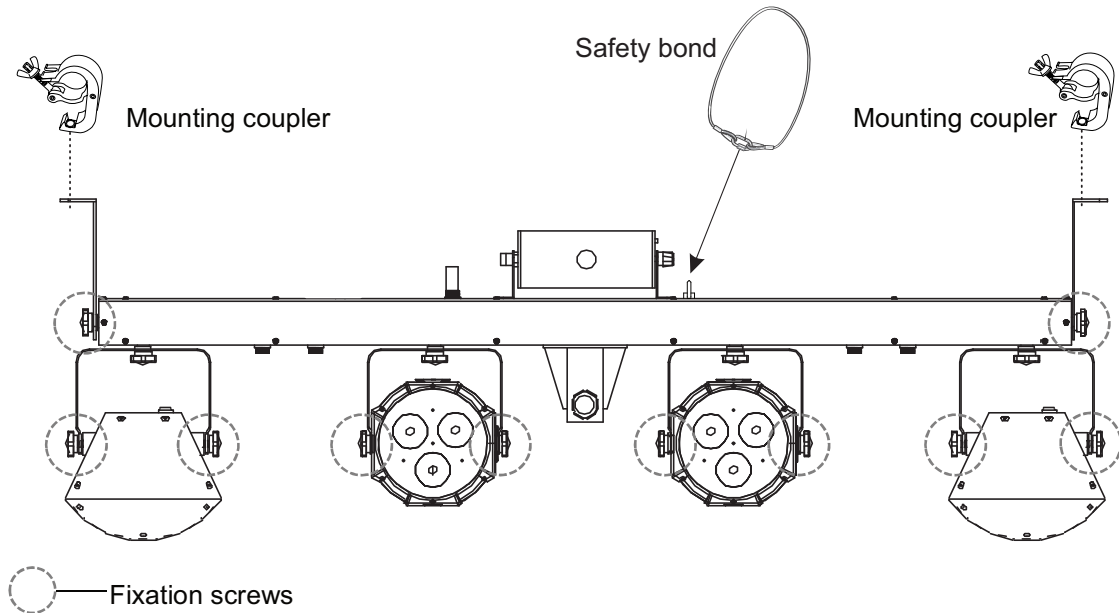

This product is designed for overhead rigging to a wall or ceiling with the mounting brackets. Alternatively, it can also be fastened to a truss using appropriate couplers.

- 1 The rigging structure must support at least 10 times the weight of all fixtures to be installed on it.
- 2 Block access below the work area and work from a stable platform when installing the device.
- 3 Use rigging hardware that is compatible with the structure and capable of bearing the weight of the device. Please refer to the *Accessories* section for a list of suitable rigging hardware.
- 4 Secure the device with a safety bond or other secondary attachment. This secondary safety attachment must be sufficiently dimensioned in accordance with the latest industrial safety regulations and constructed in a way that no part of the installation can fall down if the main attachment fails. An appropriate eyelet is mounted on the device for fixation of the safety bond. Fasten the safety bond in such a way that, in the event of a fall, the maximum drop distance of the device will not exceed 20 cm.
- 5 To align the device, release the fixation screws at the mounting brackets, adjust the desired inclination angle and retighten the fixation screws.
- 6 Make sure not to point the laser beams at highly reflective surfaces such as mirror balls, windows and shiny objects. As a precaution, remove or cover up highly reflective objects in order to avoid laser reflections.
- 7 After installation, the device requires inspections periodically to prevent the possibility of rot, deformation and looseness.

## MOUNTING ON A STAND

For mobile use, place the light set on a lighting stand via the stand sleeve and fasten the fixation screw. Suitable stands can be found in the section *Accessories*.

Notes:

- Please make sure the load is installed in a balanced way and the carrying capacity of the stand is not exceeded.
- Install the stand on a plane area (inclination angle max. 5°) and out of the reach of people.
- Depending upon the individual installation spot, all necessary measures against movement and for securing the standing safety have to be created (also in case of fire).

## POWER SUPPLY

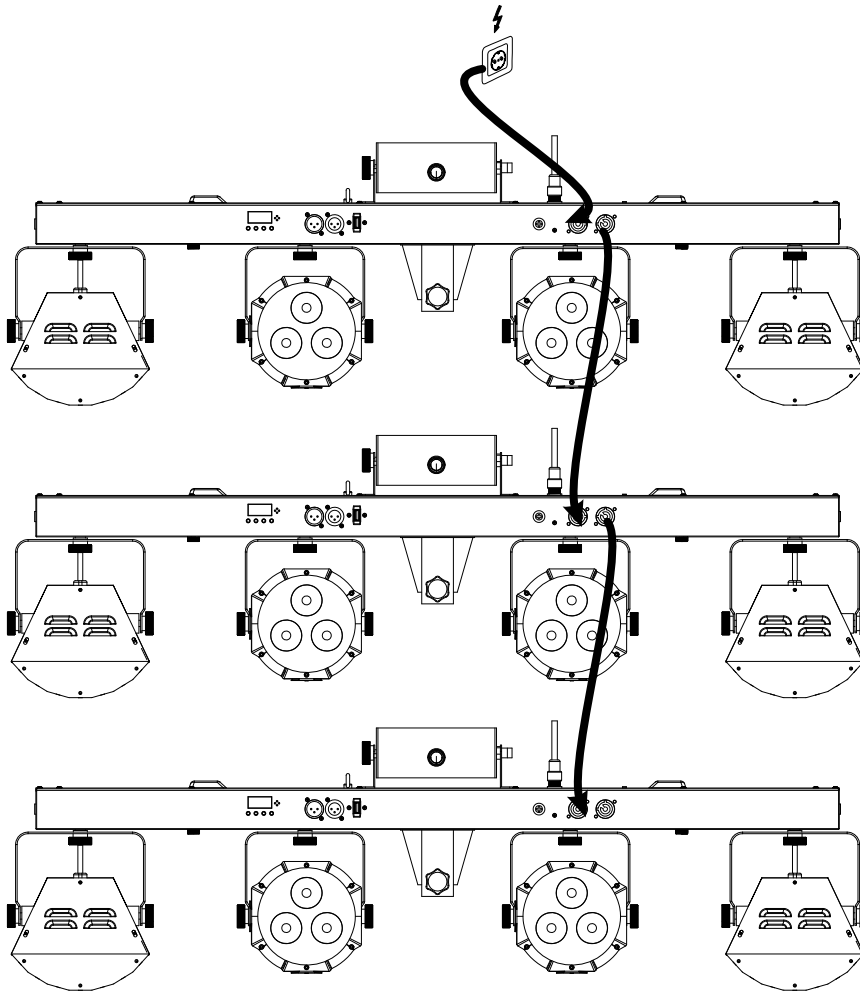

The device uses an auto-range power supply that accepts input voltages between 100 und 240 volts.

- 1 Connect the device via the mains cable to a grounded mains socket.
- 2 Do not connect the unit to the mains voltage via a dimmer. For a more convenient operation, use a mains outlet which is switchable.
- 3 The jack POWER OUT allows for power supply of further devices. To interconnect several devices, connect the jack POWER OUT to the input POWER IN of the next unit until all units are connected. In this manner, up to 8 devices can be linked at 230/240 input voltage and up to 4 devices at 110/115 input voltage.

## OPERATION

The built-in control panel of the unit features four operating buttons and a display which shows all operation statuses. All settings remain stored even if the device is disconnected from the mains. After connecting the unit to the mains it requires a short initialization process and is then ready for operation. The display shortly indicates the last operating mode. The operating modes can be selected manually by means of the display and the operating buttons.

### Operating buttons

Button	Function
<b>MENU</b>	Selects the operating mode or returns to the initial screen.
<b>ENTER</b>	Activates a value to be modified, enters a submenu or saves a value when modifying.
<b>UP</b>	Selects the next menu item or increases values when modifying.
<b>DOWN</b>	Selects the previous menu item or decreases values when modifying.

### Menu structure

Default settings shaded

Mode	Display		Funktion		
Auto mode	AUT	AP01-AP15	Show program 1-15		
		Fade Snap	Fade: Fading colors Snap: Switching colors		
		S01-S80-S100	Running speed slow > fast		
Sound mode	SND	SP01-SP15	Show program 1-15		
		U01-U50-U100	Microphone sensitivity, increasing		
Manual mode	MANU	COLO	R000-255	Red LEDs 0-100%	
			G000-255	Green LEDs 0-100%	
			B000-255	Blue LEDs 0-100%	
			W000-255	White LEDs 0-100%	
			M000-100	Rotation speed of the derbies slow > fast	
			Off	No laser effect	
			L r	Laser effect red	
			L G	Laser effect green	
			L rG	Laser effect red and green	
			M000-100	Rotation speed of the laser slow > fast	
			FOFF - F1-F11	Twinkle programs	
			FC1-FC9	Preset Twinkle colors	
S000-S90-S100	Running speed slow > fast				
Wireless mode	RF	P-D (Spots und Derbies)	OFF	No function	
			AUTO	AP01-AP17	Show program 1-17
				Fade Snap	Fade: Fading colors Snap: Switching colors
				S01-S80-S100	Running speed slow > fast
			SOUND	SP01-SP17	Show program 1-17
			COLO	C1-C20	Preset colors* (→ table page 38)
			MANU	R000-255	Red LEDs 0-100%
				G000-255	Green LEDs 0-100%
				B000-255	Blue LEDs 0-100%
				W000-255	White LEDs 0-100%

**English**

<b>Wireless mode</b>	<b>RF</b>	<b>MOTO</b>	<b>M - 0 - 3</b>	Derby rotation		
			<b>M000-120-127</b>	Rotation speed slow > fast		
			<b>DIMM</b>	<b>000-255</b>	0 – 100% increasing brightness	
		<b>LASE</b> (Laser)	<b>RF</b>	<b>AUTO</b>	<b>OFF</b>	No function
					<b>AP01-AP6</b>	Show program 1-6
					<b>S01-S80-S100</b>	Running speed slow > fast
				<b>SOUND</b>	<b>SP01-SP6</b>	Show program 1-6
					<b>U01-U50-U100</b>	Microphone sensitivity, increasing
				<b>COLO</b>	<b>C1-C3</b>	Color choice: C1=red, C2=Green, C3=red+green
				<b>MOTO</b>	<b>M-C</b>	Rotation forwards
		<b>M-CC</b>	Rotation backwards			
		<b>M000-120-127</b>	Rotation speed slow > fast			
		<b>FLAS</b> (Twinkle effect)	<b>RF</b>	<b>AUTO</b>	<b>OFF</b>	No function
					<b>AP01-AP10</b>	Show program 1-10
					<b>S01-S80-S100</b>	Running speed slow > fast
				<b>SOUND</b>	<b>SP01-SP10</b>	Show program 1-10
					<b>U01-U50-U100</b>	Microphone sensitivity, increasing
<b>COLO</b>	<b>C1-C9</b>			Preset colors		
<b>DIMM</b>	<b>000-255</b>	0 – 100% increasing brightness				
<b>DMX mode</b>	<b>DMX</b>	<b>dxxx</b>		DMX signal is being received		
		<b>3CH</b>	<b>d001-510</b>	3-channel DMX mode and starting address		
		<b>8CH</b>	<b>d001-505</b>	8-channel DMX mode and starting address		
		<b>11CH</b>	<b>d001-502</b>	11-channel DMX mode and starting address		
		<b>24CH</b>	<b>d001-489</b>	24-channel DMX mode and starting address		
<b>27CH</b>	<b>d001-486</b>	27-channel DMX mode and starting address				
<b>Slave modus</b>	<b>SLA</b>	<b>Slav</b>		Setting for the slave device		
<b>Master dimmer</b>	<b>DIM</b>	<b>000-255</b>		0 – 100%		
<b>AirW</b> (2.4 GHz)	<b>AirW</b>	<b>OFF</b>		AirW wireless card disabled		
		<b>RX</b>		Receiver mode		
		<b>TX</b>		Transmitter mode		
		<b>CH1-16</b>		Transmission channel		
<b>RF remote control</b> (433 MHz)	<b>RF</b>	<b>PUBL</b>		The fixture responds to all RF signals		
		<b>BIND</b>		Pairs the fixture with a single RF remote		
		<b>OFF</b>		RF reception disabled		
<b>Footswitch</b> (433 MHz)	<b>FOOT</b>	<b>PUBL</b>		The fixture responds to all RF signals		
		<b>BIND</b>		Pairs the fixture with a single footswitch		
		<b>OFF</b>		RF reception disabled		
<b>Music fail mode</b>	<b>F-BL</b>	<b>BLCK</b>		All lights off		
		<b>FREE</b>		Pause all programmes		
		<b>BLAC</b>		All lights off if there is no music signal		
<b>DMX fail mode</b>	<b>SOUN</b>	<b>HOLD</b>		Last show program is retained if there is no music signal		
		<b>DMX</b>	<b>BLAC</b>		All lights off if there is no DMX signal	
			<b>BLIN</b>		Full on	
<b>Factory settings</b>	<b>REST</b>		<b>HOLD</b>		Most recent DMX value is held	
		<b>AUTO</b>		Last show program is retained if there is no DMX signal		
		<b>YES</b>		Reset to default settings		
		<b>NO</b>		No reset		

Notes:

- (1) If there is no activity within 30 seconds, the display shows a dot.
- (2) The display blinks if no control signals are received under SLAV, D001

\* Preset colors for the color mode in menu RF > P-D > COLO

1	Red	6	Lime	11	Cyan	16	Magenta
2	Deep amber	7	Light green	12	Moon blue	17	Pink
3	Amber	8	Green	13	Blue	18	Warm white
4	Deep yellow	9	Mint	14	Lavender	19	Neutral white
5	Yellow	10	Mystic green	15	Violet	20	Cold white

## Stand-alone mode

Set the device to one of the stand-alone modes to run it without a DMX controller

### Automatic mode

In automatic mode 15 show programs are available that run at an adjustable speed. Enable this mode in the **AUT** menu and select one of the programs **AP01 – AP15**. Select **Fade** for fading colors or **Snap** for switching colors. Finally, set the running speed: **S01** = slow, **S100** = fast.

### Sound control

Via the integrated microphone the unit can perfectly reproduce the 15 show programs to the rhythm of the music (sufficient bass provided). Enable this mode in the **SND** menu and select one of the programs **SP01 – SP15**. Then adjust the microphone sensitivity to the volume of the music: **U01** = low, **U100** = high. If you select the **BLAC** setting in the **SYS > SOUN** system settings, all lights will be switched off if the volume is too low or if there is no sufficient bass beat. In the **HOLD** setting, the last show program continues to play even during periods without music.

### Manual mode

To program the four effects manually, call up the menu item **SYS > MANU > COLO**. Under **R / G / B / W**, mix a static color for the spots and derbies. Set the rotation speed of the derbies under **MXXX**. Select the color of the laser under **LXX** and then its rotation speed (**MXXX**). Select the color of the twinkle effect under **FXXX** and set the speed under **SXXX**.

### Wireless mode

In RF mode, you can call up the functions of the RF remote control directly on the device.

- **P-D**: Settings for spot and derby devices
- **LASE**: Settings for laser
- **FLAS**: Twinkle settings

## Wired master/slave operation

Several devices may be interconnected (max. 32). Then all slave units can be synchronized and controlled with the master unit without the need for a DMX controller. The devices must be set to the corresponding operating modes.

- 1 Configure all slave units before connecting the master unit. Simply enable the slave mode in the menu **SLA > Slav**.
- 2 Connect the DMX output of the master unit to the DMX input of the first slave unit. Then connect the DMX output of the first slave unit to the DMX input of the second slave unit, etc. until all units have been connected in a chain. Make sure the master unit is the first in the chain. Do not connect a DMX controller to the DMX input of the master unit.
- 3 Select one of the stand-alone operating modes on the master unit or work with the RF remote control or foot switch. The interconnected devices will now operate synchronously.

## RF REMOTE CONTROL

The RF remote control operates at 433 MHz over a distance of up to 30 meters (line-of-sight). The remote control must be enabled in the system settings (default).

### Control options

Call up menu item **SYS > RF**. Select one of the following three settings:

- **PUBL** = the fixture responds to all RF signals from remote controls in this series
- **BIND** = the fixture is paired with a single RF remote control so that other remote controls cannot intervene
- **OFF** = the fixture cannot be controlled by RF remote control.

If you select the BIND option, the remote control must then be paired. The display flashes. Now press and hold the "**Blackout**" button on the remote control to pair until the display shows "**succ**".

### Operation

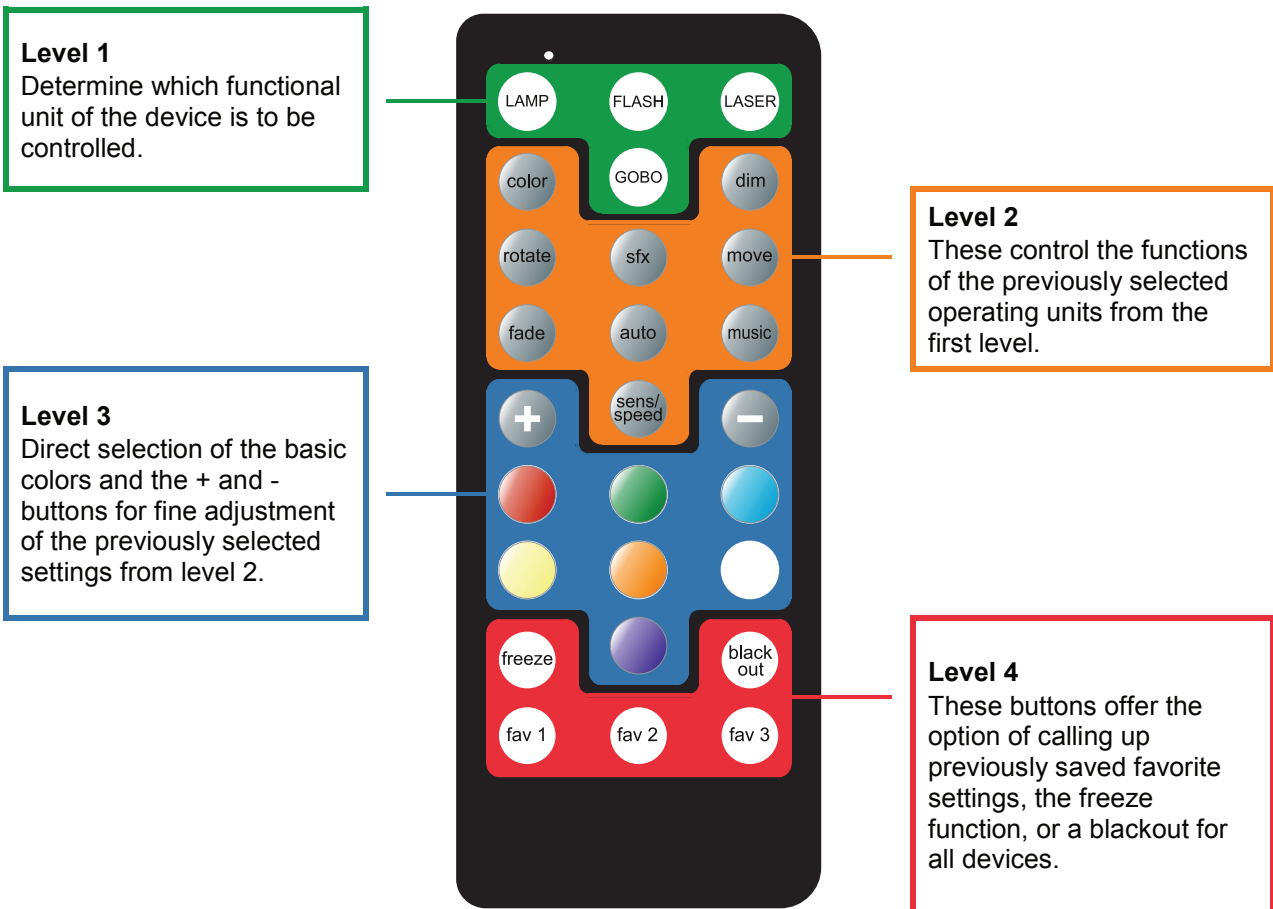

### LAMP

- Press LAMP to **activate** LAMP-fixtures (spots and derbies).
- Press LAMP twice within 1 second to **switch off** spots and derbies.
- Press LAMP, COLOR and +/- to switch between different **static colors** (all spots together).
- Press LAMP, COLOR, AUTO and then +/- for different **auto programs**, to adjust **speed** then press SENS/SPEED and +/-.
- Press LAMP, MUSIC and then +/- for different **music programs**, to adjust **sensitivity** press SENS/SPEED and then +/-.
- Press LAMP, ROTATE and then +/- for different **rotation speeds/direction** of derbies etc.
- Press LAMP and then COLOR BUTTONS to select **static colors**.
- Press LAMP, DIM and +/- to adjust **brightness** of all spot/derby fixtures.

**FLASH**

- Press FLASH to **activate** Twinkle LEDs.
- Press FLASH, DIM and +/- to adjust **brightness** of Twinkle LEDs.
- Press FLASH and COLOR BUTTONS to activate **colors**.
- Press FLASH, COLOR and +/- for different static **color macros**.
- Press FLASH, COLOR, AUTO and +/- to activate different **auto programs**.
- Press FLASH, COLOR, AUTO and SENS/SPEED to adjust auto program **speed**.
- Press FLASH, MUSIC and +/- to adjust different **sound controlled auto programs**, to adjust **sensitivity** press SENS/SPEED and then +/-.
- Press FLASH twice within 1 second to **switch off** twinkle LEDs.

**LASER**

- Press LASER to **activate** laser.
- Press LASER and COLOR between **static color** macros.
- Press LASER, AUTO and +/- to select different **auto programs**.
- Press LASER, ROTATE to adjust **rotation** of laser.
- Press LASER, AUTO and SENS/SPEED to adjust **speed** of auto programs.
- Press LASER, MUSIC and +/- to select different **sound controlled auto programs**, to adjust **sensitivity** press SENS/SPEED and then +/-.
- Press LASER twice within one second to **switch off** laser.

**COLOR**

- In combination with LAMP, FLASH; LASER to activate different **static color macros** with +/-.
- In combination with LAMP, FLASH, LASER and AUTO to activate different **color chases** with +/-.
- In combination with LAMP, FLASH, LASER and MUSIC to activate different **sound controlled color chases** with +/-.

**DIM**

- In addition to LAMP, FLASH to adjust **brightness** of the different fixtures (spots, derbies, twinkle LEDs).
- In addition to LAMP, FLASH press twice within one second and then +/- to adjust **complete brightness** of all dimmable fixtures (spots, derbies, Twinkle LEDs).
- Press COLOR, DIM then +/- to set the brightness of the spots, derbies, twinkle LEDs in **5 steps**: 0%, 20%, 40%, 60%, 80%, 100%.

**ROTATE**

- In addition with LAMP, LASER to select **rotation speed**.
- Press in addition with LAMP, LASER twice within 1 second to **deactivate** rotation.

**FADE**

- All programs with color mixing for **soft fades**.

**BLACKOUT**

- Press once, all fixtures are **set to dark** or come back from black out to the former settings.

**FREEZE**

- Everything stops and stays **static** in the last state, press again to restart.
- Press for 5 seconds to reset all remote control settings. The user settings Fav1, Fav2, Fav3 are excluded.

**COLOR BUTTONS**

- In combination with spots/derbies or Flash (Twinkle LEDs) to adjust the **color**.
- Press twice to set color to **full on**.

**FAV 1 – 3**

- Press and hold one of the three buttons for 3 seconds to save the **current setting** (the white light will flash twice when the setting is successfully saved).
- Tap the button to activate the saved setting, all other settings are overwritten by the saved setting.

**GOBO, SFX, MOVE**

- No function



Notes:

- (1) The remote Control will not respond to any inputs when Freeze or Black Out is activated. If the remote does not respond when a button is pressed, try pressing **Freeze** or **Black Out**. Freeze or Black Out may have been inadvertently activated.
- (2) Press the **Freeze** button for 5 seconds to reset all remote control settings. However, your user settings Fav1, Fav2, Fav3 are retained.
- (3) The remote control does not work in DMX mode.

**Battery**

If the range of the remote control decreases, replace the battery. For this purpose, remove the battery compartment cover on the back of the remote control and remove the used battery. For operation, one 12 V 23AE alkaline manganese battery is required. When inserting, pay attention that the battery is inserted in the correct position.

**FOOT SWITCH**

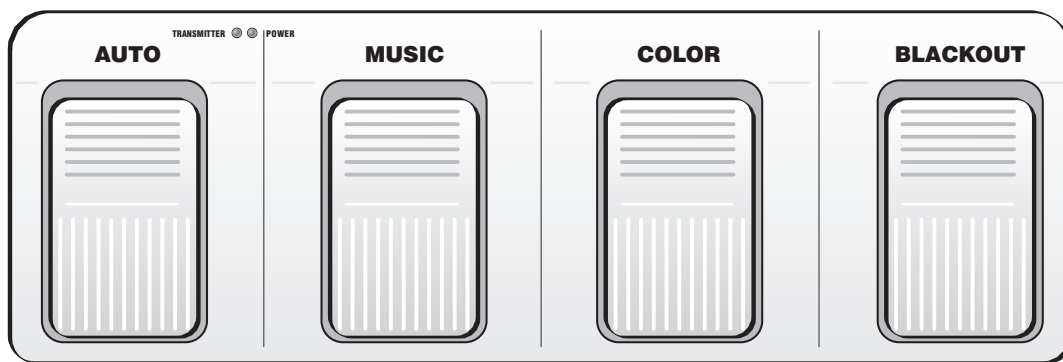

The optional wireless foot switch operates at 433 MHz over a distance of up to 30 meters (line-of-sight). The foot switch must be enabled in the system settings (default).

**Control options**

Call up menu item **SYS > FOOT**. Select one of the following three settings:

- **PUBL** = the fixture responds to all RF signals from foot switches in this series
- **BIND** = the fixture is paired with a single foot switch so that other foot switches cannot intervene
- **OFF** = the fixture cannot be controlled by foot switch.

If you select the BIND option, the remote control must then be paired. The display flashes. Now press and hold the "**Blackout**" button on the remote control to pair until the display shows "**succ**".

**Operation**

- 1 Insert a 9 V battery into the battery compartment at the bottom. The **POWER** indicator at the top will light up. When pressing a pedal, the **TRANSMITTER** indicator will light up for confirmation.
- 2 Press pedal **AUTO** repeatedly to switch between the show programs in automatic mode. They will be indicated in the display.
- 3 Press pedal **MUSIC** repeatedly to switch between the show programs in sound-controlled mode. They will be indicated in the display.
- 4 Press pedal **COLOR** to select the colors for color mode. The spots will constantly emit the color adjusted.
- 5 Press pedal **BLACKOUT** to switch off lights. Press the pedal again to turn the lights back on. If you want to pause the programs instead, select the **FREE** setting in the **SYS > F-BL** menu.

Notes:

- (1) The foot switch will not respond to any inputs when Freeze or Black Out is activated. If the remote does not respond when a button is pressed, try pressing **Freeze** or **Black Out**. Freeze or Black Out may have been inadvertently activated.
- (2) The foot switch does not work in DMX mode.

## AIRW WIRELESS CONTROL

Thanks to AirW wireless technology, you can link several devices wirelessly and use them in master/slave mode without a DMX controller. The integrated AirW card works as a transmitter or receiver at 2.4 GHz. The devices must be configured accordingly.

Note: Depending on the ambient conditions the range is up to 70 m (line-of-sight). To optimize range and performance maintain a line-of-sight between the transmitter and receiver(s) and position the devices at least 1 m above the audience and other obstacles.

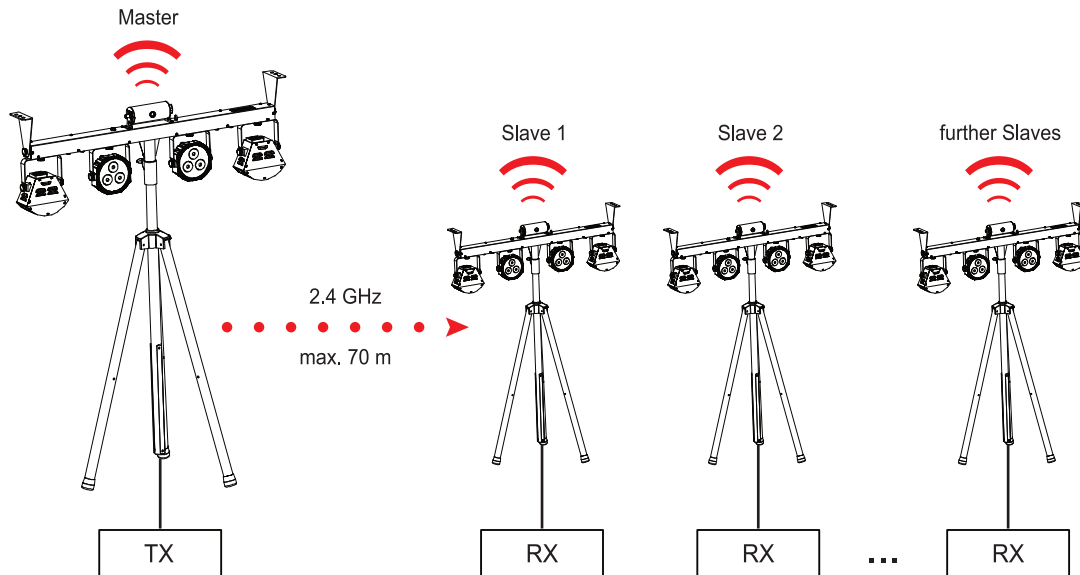

The master device will be set as transmitter that works either in stand-alone mode, with the wireless remote control or the foot switch. The slave devices are set as receivers that work synchronously to the transmitter. Configure the devices as indicated below.

### Slave devices

Enable receiver mode in the menu. To do this, press the **MENU** button until the display shows **AirW**. Confirm with **ENTER**. Then select the receiver setting **RX > CH1**. Press **ENTER** to confirm.

Note: The transmitter and receiver(s) must be set to the same transmission channel. There are 16 channels available. This allows you to operate up to 16 independent radio links in parallel. There is no limit to the number of devices per channel, but the radio signal becomes weaker the greater the distance to the transmitter.

### Master devices

- 1 Enable transmitter mode in the menu of the master device. To do this, press the **MENU** button until the display shows **AirW**. Then select the transmitter setting and the same channel as on the slave device: **TX > CH1**. Confirm with **ENTER**.

The AirW radio link is established and the devices are paired within 30-60 seconds. The display on the slave devices flashes until control signals are received from the master device.

- 2 After pairing, switch to one of the stand-alone operating modes on the master device, use the remote control or the foot switch. The slave devices now receive the control signal and work synchronously.

## AIRW WIRELESS CONTROL WITH DMX CONTROLLER

Thanks to AirW wireless technology, you can link several devices wirelessly and control them synchronously with a DMX controller. The integrated AirW card works as a transmitter or receiver at 2.4 GHz. The devices must be configured accordingly.

Note: Depending on the ambient conditions the range is up to 70 m (line-of-sight). To optimize range and performance maintain a line-of-sight between the transmitter and receiver(s) and position the devices at least 1 m above the audience and other obstacles.

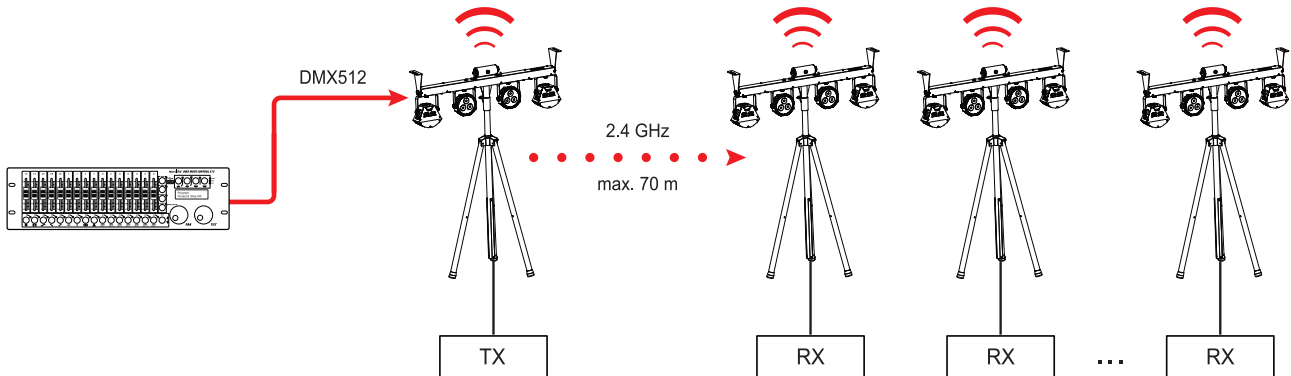

The control signal from the DMX controller is fed into the transmitter. The transmitter then sends the DMX signals wirelessly to the receivers. Configure the devices as indicated below.

### Transmitter

- 1 Configure the DMX settings in the transmitter menu (→ page 45). To do this, call up the **DMX** menu item. Now select the DMX channel mode and the start address.
- 2 Enable transmission mode. To do this, call up the **AirW** menu item. Then select the transmitter setting: **TX > CH1**.

Note: The transmitter and receiver(s) must be set to the same transmission channel. There are 16 channels available. This allows you to operate up to 16 independent radio links in parallel. There is no limit to the number of devices per channel, but the radio signal becomes weaker the greater the distance to the transmitter.

### Receiver

- 1 On the receivers, set the same DMX channel mode as on the transmitter.
- 2 Enable receiver mode. To do this, call up the **AirW** menu item. Then select the receiver setting: **RX > CH1**.

The AirW radio link is established and the devices are paired within 30-60 seconds. Once the receivers receive the DMX control signal from the transmitter, all devices work synchronously.

## DMX OPERATION

The device works with a DMX controller via cable connection using the XLR connections and wirelessly using a QuickDMX receiver via the USB port.

### Connecting a DMX controller

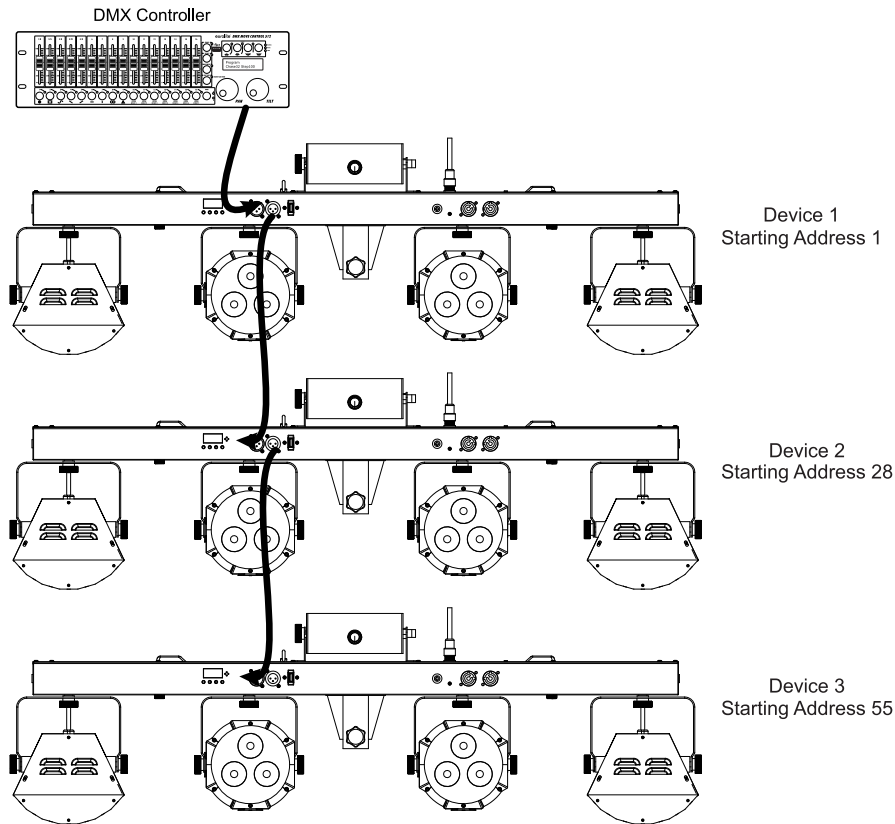

A DMX512 data link is required for wired control of the device via DMX. The device provides 3-pin XLR connectors for DMX connection.

- 1 Connect the output of your DMX controller to the DMX input DMX IN of the device with a DMX cable.
- 2 Connect the DMX output DMX OUT of the device to the DMX input of the next unit in the chain. Always connect one output to the input of the next unit until all units are connected.
- 3 At the last unit, the DMX cable has to be terminated. Plug the terminator with a 120  $\Omega$  resistor between Signal (-) and Signal (+) in the DMX output of the last unit.
- 4 If the cable length exceeds 300 m or the number of DMX devices is greater than 32, it is recommended to insert a DMX level amplifier to ensure proper data transmission.

### Wireless DMX transmission

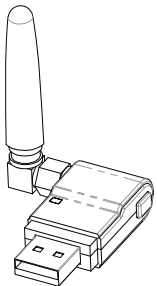

The device features an alternative DMX input for a QuickDMX receiver (sold separately). CRMX and WDMX receivers are compatible and can also be used. The connector allows a DMX control signal to be transmitted wirelessly to the device, eliminating the need for complex wiring to the DMX controller. The connector is designed as a USB port which provides the required 5 V operating voltage for the receiver.

**Setting the number of DMX channels and the DMX starting address**

For operation with a controller with DMX512 protocol, the device is equipped with max. 27 control channels. However, it can also be switched to a mode with 3, 8, 11 or 24 channels if different functions are required. To be able to operate the device with a DMX controller, the DMX starting address must be set. The starting address depends upon which DMX controller is being used. Please refer to the controller's documentation.

- 1 Press the **MENU** button until **DMX** appears on the display. Confirm with the **ENTER** button. The display then indicates **dXXX**. Confirm with **ENTER**.
- 2 The display will show **3 CH** (3 DMX channels), **8 CH** (8 DMX channels), **11 CH** (11 DMX channels), **24 CH** (24 DMX channels) or **27 CH** (27 DMX channels). Use the buttons **UP** and **DOWN** to select the desired DMX channel mode. Confirm with the **ENTER** button.
- 3 The menu for the DMX starting address is called up **XXX**. Use the buttons **UP** and **DOWN** to set the address. Confirm with the **ENTER** button.
- 4 If DMX signals are being received, the display will stay lit. If no control signals are available, the display will blink.

Note: Please make sure that you do not have any overlapping channels in order to control each device correctly and independently from any other fixture on the DMX chain. If several devices are addressed to the same address, they will work synchronously.

**Functions in DMX mode**

**3-channel mode**

Channel	Value	Function
<b>1</b>	000 – 255	Master Dimmer
<b>2 Automatic Programs</b>	000 – 005	No function
	006 – 022	Program 1
	023 - 039	Program 2
	040 - 056	Program 3
	057 - 073	Program 4
	074 - 090	Program 5
	091 - 107	Program 6
	108 - 124	Program 7
	125 - 141	Program 8
	142 - 158	Program 9
	159 - 175	Program 10
	176 - 192	Program 11
	193 - 209	Program 12
	210 - 226	Program 13
	227 - 243	Program 14
244 - 255	Program 15	
<b>3 Auto Program Speed/ Sound Control</b>	000 – 125	Increasing speed of the <b>SNAP</b> automatic programs
	126 – 250	Increasing speed of the <b>FADE</b> automatic programs
	251 – 255	Sound control

## 8-channel mode

Channel	Value	Function
<b>1</b>	000 – 255	Master Dimmer
<b>2 Spot and Derby Devices Internal Programs</b>	000 -005	No function
	006- 019	Program 1
	020 - 034	Program 2
	035 - 049	Program 3
	050- 064	Program 4
	065 - 079	Program 5
	080 - 094	Program 6
	095 - 109	Program 7
	110 - 124	Program 8
	125 - 139	Program 9
	140 - 154	Program 10
	155 - 169	Program 11
	170 - 184	Program 12
	185 - 199	Program 13
	200 - 214	Program 14
	215 - 229	Program 15
230 - 244	Program 16	
245 - 255	Program 17	
<b>3 Speed of the Spot and Derby Devices</b>	000 – 127	Increasing speed of the <b>SNAP</b> automatic programs
	128 – 250	Increasing speed of the <b>FADE</b> automatic programs
<b>4 Laser Internal Programs</b>	000 - 005	No function
	006 - 055	Program 1
	056 - 105	Program 2
	106 - 155	Program 3
	156 - 205	Program 4
	206 - 255	Program 5
<b>5 Laser Speed</b>	000 - 005	No function
	006 – 255	Increasing speed of the laser programs
<b>6 Twinkle Effect Internal Programs</b>	000 - 005	No function
	006 - 030	Program 1
	031 - 055	Program 2
	056 - 080	Program 3
	081 - 105	Program 4
	106 - 130	Program 5
	131 - 155	Program 6
	156 - 180	Program 7
	181 - 205	Program 8
	206 - 230	Program 9
	231 - 255	Program 10
<b>7 Twinkle Colors</b>	000 - 028	R
	029 - 057	G
	058 - 086	B
	087 - 115	RG
	116 - 144	RB
	145 - 173	GB
	174 - 202	RGB
	203 - 255	R+G+B
	232 - 255	R+G+B+RG+RB+GB+RGB
<b>8 Twinkle Speed</b>	000 - 005	No function
	006 – 255	Increasing speed of the Twinkle programs

## 11-channel mode

Channel	Value	Function	
1	000 – 255	Intensity setting of the <b>red</b> LEDs (0 – 100%)	<b>Spot and Derby Devices</b>
2	000 – 255	Intensity setting of the <b>green</b> LEDs (0 – 100%)	
3	000 – 255	Intensity setting of the <b>blue</b> LEDs (0 – 100%)	
4	000 – 255	Intensity setting of the <b>white</b> LEDs (0 – 100%)	
5 Strobe Effect	000 – 005	No function	
	006 – 255	Strobe effect with increasing speed	
6 Rotation	000	Stop	<b>Derby Devices</b>
	001 – 127	Forwards rotation with increasing speed	
	128	Stop	
	129 - 255	Backwards rotation with increasing speed	
7 Laser	000 – 005	No function	<b>Laser</b>
	006 - 089	Laser <b>red</b>	
	090 - 173	Laser <b>green</b>	
	174 - 255	Laser <b>red + green</b>	
8 Rotation	000	Stop	
	001 – 127	Forwards rotation with increasing speed	
	128	Stop	
	129 - 255	Backwards rotation with increasing speed	
9 Twinkle Effect Internal Programs	000 - 005	No function	<b>SMD LEDs</b>
	006 - 030	Program 1	
	031 - 055	Program 2	
	056 - 080	Program 3	
	081 - 105	Program 4	
	106 - 130	Program 5	
	131 - 155	Program 6	
	156 - 180	Program 7	
	181 - 205	Program 8	
	206 - 230	Program 9	
231 - 255	Program 10		
10 Twinkle Colors	000 - 028	R	<b>SMD LEDs</b>
	029 - 057	G	
	058 - 086	B	
	087 - 115	RG	
	116 - 144	RB	
	145 - 173	GB	
	174 - 202	RGB	
	203 - 255	R+G+B	
	232 - 255	R+G+B+RG+RB+GB+RGB	
11 Twinkle Speed	000 - 005	No function	
	006 – 255	Increasing speed of the Twinkle programs	

## 24-channel mode

Channel	Value	Function	
1	000 – 255	Intensity setting of the <b>red</b> LEDs (0 – 100%)	<b>Derby 1</b>
2	000 – 255	Intensity setting of the <b>green</b> LEDs (0 – 100%)	
3	000 – 255	Intensity setting of the <b>blue</b> LEDs (0 – 100%)	
4	000 – 255	Intensity setting of the <b>white</b> LEDs (0 – 100%)	
<b>5</b> <b>Strobe Effect</b>	000 – 005	No function	
	006 – 255	Strobe effect with increasing speed	
6	000 – 255	Intensity setting of the <b>red</b> LEDs (0 – 100%)	<b>Spot 1</b>
7	000 – 255	Intensity setting of the <b>green</b> LEDs (0 – 100%)	
8	000 – 255	Intensity setting of the <b>blue</b> LEDs (0 – 100%)	
9	000 – 255	Intensity setting of the <b>white</b> LEDs (0 – 100%)	
<b>10</b> <b>Strobe Effect</b>	000 – 005	No function	
	006 – 255	Strobe effect with increasing speed	
11	000 – 255	Intensity setting of the <b>red</b> LEDs (0 – 100%)	<b>Spot 2</b>
12	000 – 255	Intensity setting of the <b>green</b> LEDs (0 – 100%)	
13	000 – 255	Intensity setting of the <b>blue</b> LEDs (0 – 100%)	
14	000 – 255	Intensity setting of the <b>white</b> LEDs (0 – 100%)	
<b>15</b> <b>Strobe Effect</b>	000 – 005	No function	
	006 – 255	Strobe effect with increasing speed	
16	000 – 255	Intensity setting of the <b>red</b> LEDs (0 – 100%)	<b>Derby 2</b>
17	000 – 255	Intensity setting of the <b>green</b> LEDs (0 – 100%)	
18	000 – 255	Intensity setting of the <b>blue</b> LEDs (0 – 100%)	
19	000 – 255	Intensity setting of the <b>white</b> LEDs (0 – 100%)	
<b>20</b> <b>Strobe Effect</b>	000 – 005	No function	
	006 – 255	Strobe effect with increasing speed	
<b>21</b> <b>Rotation</b>	000	Stop	<b>Derby Devices</b>
	001 – 127	Forwards rotation with increasing speed	
	128	Stop	
	129 - 255	Backwards rotation with increasing speed	
<b>22</b> <b>Laser</b> <b>Internal Programs</b>	000 - 005	No function	<b>Laser</b>
	006 - 055	Program 1	
	056 - 105	Program 2	
	106 - 155	Program 3	
	156 - 205	Program 4	
	206 - 255	Program 5	
<b>23</b> <b>Twinkle Effect</b> <b>Internal Programs</b>	000 - 005	No function	<b>SMD LEDs</b>
	006 - 030	Program 1	
	031 - 055	Program 2	
	056 - 080	Program 3	
	081 - 105	Program 4	
	106 - 130	Program 5	
	131 - 155	Program 6	
	156 - 180	Program 7	
	181 - 205	Program 8	
	206 - 230	Program 9	
231 - 255	Program 10		



<b>24 Twinkle Colors</b>	000 - 028	R	<b>SMD LEDs</b>
	029 - 057	G	
	058 - 086	B	
	087 - 115	RG	
	116 - 144	RB	
	145 - 173	GB	
	174 - 202	RGB	
	203 - 255	R+G+B	
232 - 255	R+G+B+RG+RB+GB+RGB		

**27-channel mode**

Channel	Value	Function	
<b>1</b>	000 – 255	Intensity setting of the <b>red</b> LEDs (0 – 100%)	<b>Derby 1</b>
<b>2</b>	000 – 255	Intensity setting of the <b>green</b> LEDs (0 – 100%)	
<b>3</b>	000 – 255	Intensity setting of the <b>blue</b> LEDs (0 – 100%)	
<b>4</b>	000 – 255	Intensity setting of the <b>white</b> LEDs (0 – 100%)	
<b>5 Strobe Effect</b>	000 – 005	No function	
	006 – 255	Strobe effect with increasing speed	
<b>6 Rotation</b>	000	Stop	<b>Derby 1</b>
	001 – 127	Forwards rotation with increasing speed	
	128	Stop	
	129 - 255	Backwards rotation with increasing speed	
<b>7</b>	000 – 255	Intensity setting of the <b>red</b> LEDs (0 – 100%)	<b>Spot 1</b>
<b>8</b>	000 – 255	Intensity setting of the <b>green</b> LEDs (0 – 100%)	
<b>9</b>	000 – 255	Intensity setting of the <b>blue</b> LEDs (0 – 100%)	
<b>10</b>	000 – 255	Intensity setting of the <b>white</b> LEDs (0 – 100%)	
<b>11 Strobe Effect</b>	000 – 005	No function	
	006 – 255	Strobe effect with increasing speed	
<b>12</b>	000 – 255	Intensity setting of the <b>red</b> LEDs (0 – 100%)	<b>Spot 2</b>
<b>13</b>	000 – 255	Intensity setting of the <b>green</b> LEDs (0 – 100%)	
<b>14</b>	000 – 255	Intensity setting of the <b>blue</b> LEDs (0 – 100%)	
<b>15</b>	000 – 255	Intensity setting of the <b>white</b> LEDs (0 – 100%)	
<b>16 Strobe Effect</b>	000 – 005	No function	
	006 – 255	Strobe effect with increasing speed	
<b>17</b>	000 – 255	Intensity setting of the <b>red</b> LEDs (0 – 100%)	<b>Derby 2</b>
<b>18</b>	000 – 255	Intensity setting of the <b>green</b> LEDs (0 – 100%)	
<b>19</b>	000 – 255	Intensity setting of the <b>blue</b> LEDs (0 – 100%)	
<b>20</b>	000 – 255	Intensity setting of the <b>white</b> LEDs (0 – 100%)	
<b>21 Strobe Effect</b>	000 – 005	No function	
	006 – 255	Strobe effect with increasing speed	
<b>22 Rotation</b>	000	Stop	<b>Derby 2</b>
	001 – 127	Forwards rotation with increasing speed	
	128	Stop	
	129 - 255	Backwards rotation with increasing speed	
<b>23 Laser Internal Programs</b>	000 – 005	No function	<b>Laser</b>
	006 - 089	Laser <b>red</b>	
	090 - 173	Laser <b>green</b>	
	174 - 255	Laser <b>red + green</b>	

<b>24 Rotation</b>	000	Stop	
	001 – 127	Forwards rotation with increasing speed	
	128	Stop	
	129 - 255	Backwards rotation with increasing speed	
<b>25 Twinkle Effect Internal Programs</b>	000 - 005	Keine Funktion	<b>SMD LEDs</b>
	006 - 030	Program 1	
	031 - 055	Program 2	
	056 - 080	Program 3	
	081 - 105	Program 4	
	106 - 130	Program 5	
	131 - 155	Program 6	
	156 - 180	Program 7	
	181 - 205	Program 8	
	206 - 230	Program 9	
	231 - 255	Program 10	
<b>26 Twinkle Colors</b>	000 - 028	R	<b>SMD LEDs</b>
	029 - 057	G	
	058 - 086	B	
	087 - 115	RG	
	116 - 144	RB	
	145 - 173	GB	
	174 - 202	RGB	
	203 - 255	R+G+B	
	232 - 255	R+G+B+RG+RB+GB+RGB	
	232 - 255	R+G+B+RG+RB+GB+RGB	
<b>27 Twinkle Speed</b>	000 - 005	No function	
	006 – 255	Increasing speed of the Twinkle programs	

## CLEANING AND MAINTENANCE

The outside of the device should be cleaned periodically to remove contaminants such as dust etc. The lenses, in particular, should be clean to ensure that light will be emitted at maximum brightness.

- 1 Disconnect the device from power and allow it to cool before cleaning.
- 2 Clean the surface with a soft lint-free and moistened cloth. Never use alcohol or solvents as these may damage the surface. Make sure that no liquids can enter the device.
- 3 The device must be dry before reapplying power.

There are no serviceable parts inside. Do not open the housing. Do not try to repair the device by yourself as this may result in damage. Maintenance and service operations are only to be carried out by authorized dealers. Should you need any spare parts, please use genuine parts. Should you have further questions, please contact your dealer.

### Replacing the fuse

If the fine-wire fuse of the device fuses, only replace the fuse by a fuse of same type and rating.

- 1 Disconnect the device from power and allow it to cool.
- 2 Open the fuse holder of the mains connection with a fitting screwdriver.
- 3 Remove the old fuse from the fuse holder and replace it with a new fuse.
- 4 Carefully push the fuse holder back into its position before reapplying power.

## TECHNICAL SPECIFICATIONS

Power supply:	100-240 V AC, 50/60 Hz
Power consumption:	65 W
IP classification:	IP20
Protection class:	Protection class I
Power connection:	Mains input via P-Con (blue), mounting version Power supply cord with safety plug (provided)
Power output:	1 x P-Con (gray), mounting version bypass
Device fuse:	5 x 20 mm, T 1.6 A fuse replaceable
DMX channels:	3; 8; 11; 24; 27
DMX input:	1 x 3-pin XLR (M) mounting version
DMX output:	1 x 3-pin XLR (F) mounting version bypass
Cooling:	3 x cooling fan
Control:	Stand-alone; sound to light via microphone; master/slave function; wireless remote control; DMX; QuickDMX via USB (optional); W-DMX by wireless solution via USB (optional); CRMX by LumenRadio via USB (optional); wireless footswitch (optional)
Carrier frequency:	2.4 GHz
Range:	Range up to 70m with line-of-sight
Projection:	Flicker-free
DMX fail mode:	Blackout; hold; full on; auto
Color temperature:	3100K; 5300K
Housing color:	Black matte
Attachment system:	Tube: Ø 35mm 2x mounting bracket
Display type:	Monochrome 4 digit 7-segment LED display
USB port:	1 x type A
Diameter mounting holes:	2 x Ø6mm
Material:	Metal, painted
Dimensions:	Length: 1.03 m Depth: 8.2 cm Height: 33.6 cm
Weight:	5.45 kg
Noise classification:	Class 2 (slight noise)
<b>Laser</b>	
Laser class:	2M
Laser color:	R/G
Laser module:	Red (R) 100 mW 650nm Green (G) 30 mW 532nm
<b>Light effect</b>	
LED type:	4 x 3 W high-power R/G/B/W 14 x 0.2 W SMD 3535 3in1 TCL RGB (homogenous color mix)
<b>Spotlight</b>	
LED type:	3 x 8 W high-power 4in1 QCL RGB/WW (homogenous color mix)
Beam angle (1/2 peak):	Spot 12° multicolor
Beam angle (1/10 peak):	Spot 30°
<b>Remote control</b>	
Battery:	1 x 12 V 23AE alkaline manganese built-in
Range:	Range up to 30m with line-of-sight
Carrier frequency:	433.92 MHz
<b>Foot control</b>	
Battery:	1 x 9.0 V E block (not included)
Range:	Range up to 30m with line-of-sight
Carrier frequency:	433.92 MHz

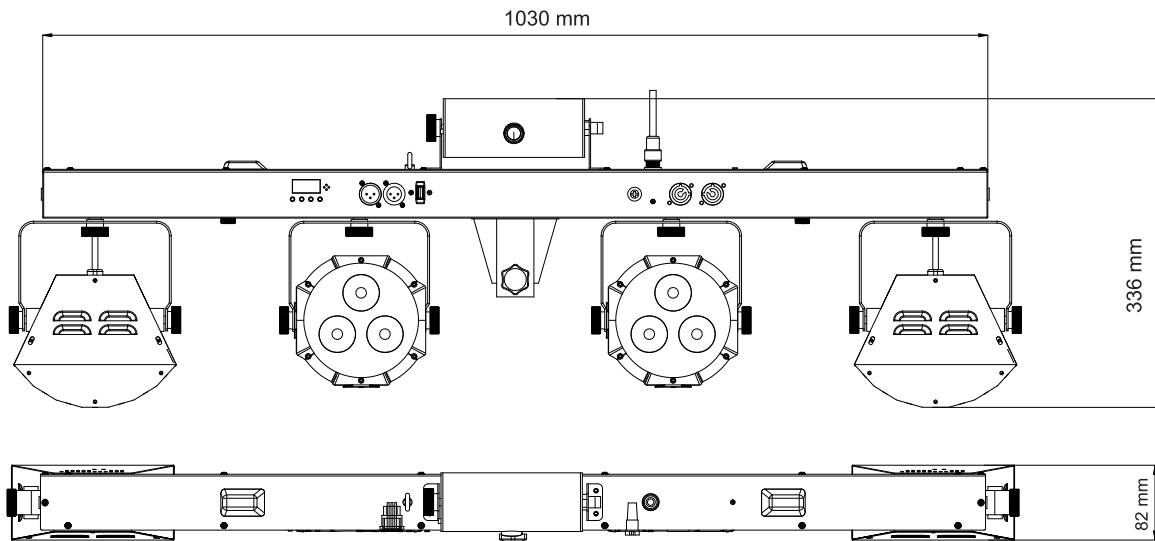

Pin connection:

**DMX-output**  
XLR mounting-socket:



1: Ground  
2: Signal (-)  
3: Signal (+)

**DMX-input**  
XLR mounting-plug:



1: Ground  
2: Signal (-)  
3: Signal (+)

**QuickDMX connection**



+5V D- D+ GND

## Accessories

EUROLITE TPC-10 Coupler, silver	No. 59006856
EUROLITE Safety Bond A 4x1000mm up to 15kg silver	No. 58010320
FUTURELIGHT WDR USB Wireless DMX Receiver	No. 51834034
EUROLITE DMX LED Color Chief Controller	No. 70064575
EUROLITE QuickDMX USB Wireless Transmitter/Receiver	No. 70064704
OMNITRONIC M-2 Speaker-System Stand	No. 60004182
OMNITRONIC M-4 Speaker-System Stand	No. 60004185
EUROLITE Wireless Remote Control AIR series	No. 50530611
EUROLITE Foot Switch KLS Compact Light Set AIR	No. 51741102

All information is subject to change without prior notice. © 19.03.2025